

INSPIRON™

INSTRUKCJA KONFIGURACJI



INSPIRON™

INSTRUKCJA KONFIGURACJI

Model: P14E

Typ: P14E001

Uwagi, przestrogi i ostrzeżenia

 **UWAGA:** oznacza ważną informację, która pozwala lepiej wykorzystać posiadany komputer.

 **PRZESTROGA:** oznacza możliwość uszkodzenia sprzętu lub utraty danych, a także przedstawia sposób uniknięcia problemu.

 **OSTRZEŻENIE:** informuje o sytuacjach, w których występuje ryzyko uszkodzenia mienia, obrażeń ciała lub śmierci.

Jeśli zakupiono komputer firmy Dell z serii „n”, żadne odniesienia do systemu operacyjnego Microsoft Windows zawarte w tym dokumencie nie mają zastosowania.

Ten produkt zawiera technologię ochrony praw autorskich, która jest chroniona przez patenty w USA i inne prawa ochrony własności intelektualnej Rovi Corporation. Programowanie odwrotne i deasemblacja są zabronione.

Informacje zawarte w tym dokumencie mogą ulec zmianie bez uprzedzenia.

© 2010 - 2011 Dell Inc. Wszelkie prawa zastrzeżone.

Powielanie dokumentu w jakikolwiek sposób bez pisemnej zgody firmy Dell Inc. jest surowo zabronione.

Występujące w tekście znaki towarowe: Dell™, logo DELL, Inspiron™ i DellConnect™ stanowią znaki handlowe firmy Dell Inc. Intel®, Pentium® i Core™ stanowią zarejestrowane znaki towarowe lub znaki towarowe firmy Intel Corporation w USA i innych krajach. Microsoft®, Windows® i logo przycisku start Windows  są znakami towarowymi lub zastrzeżonymi znakami towarowymi firmy Microsoft Corporation w Stanach Zjednoczonych i/lub w innych krajach. Bluetooth® jest zastrzeżonym znakiem towarowym firmy Bluetooth SIG, Inc. i jest wykorzystywany przez firmę Dell na podstawie umowy licencyjnej. Blu-ray Disc™ jest znakiem towarowym organizacji Blu-ray Disc Association.

Tekst może zawierać także inne znaki towarowe i nazwy towarowe odnoszące się do podmiotów posiadających prawa do tych znaków i nazw lub do ich produktów. Firma Dell Inc. nie rości sobie żadnych praw do znaków i nazw towarowych innych niż jej własne.

Spis treści

Konfigurowanie notebooka Inspiron . . . 5

Przed przystąpieniem do konfigurowania komputera	5
Podłączanie zasilacza prądu zmiennego . . .	6
Podłączanie kabla sieciowego (opcjonalne)	7
Naciskanie przycisku zasilania	8
Konfiguracja systemu operacyjnego	9
Tworzenie nośnika przywracania systemu (zalecane)	10
Włączanie lub wyłączenie połączenia bezprzewodowego (opcjonalne)	12
Konfiguracja wyświetlacza bezprzewodowego (opcjonalny)	14
Nawiązywanie połączenia z Internetem (opcjonalne)	16

Używanie notebooka Inspiron 20

Widok z prawej strony	20
Widok z lewej strony	22

Elementy widoczne z tyłu	26
Elementy widoczne z przodu	28
Lampki i wskaźniki stanu	30
Wyłączanie ładowania akumulatora	32
Wyposażenie na korpusie komputera i klawiatura	34
Ruchy tabliczki dotykowej	38
Klawisze sterowania multimediami	40
Korzystanie z napędu dysków optycznych	43
Funkcje wyświetlacza	46
Wycinanie i wymiana pokrywy górnej (opcjonalnie)	48
Wycinanie i wymiana akumulatora	52
Funkcje oprogramowania	54
Usługa Dell DataSafe Online Backup	55
Dell Stage	56

Spis treści

Rozwiązywanie problemów	59	Uzyskiwanie pomocy	81
Kody dźwiękowe	59	Pomoc techniczna i obsługa klienta . . .	83
Problemy z siecią	61	DellConnect	83
Problemy z zasilaniem	62	Usługi elektroniczne	84
Problemy z pamięcią	63	Automatyczna obsługa stanu zamówienia	85
Blokowanie się komputera i problemy z oprogramowaniem	64	Informacje o produkcie	85
Korzystanie z narzędzi serwisowych	67	Zwroty produktów w celu dokonania naprawy gwarancyjnej lub uzyskania zwrotu pieniędzy	86
Programu Dell Support Center	67	Zanim zadzwonisz	88
My Dell Downloads	68	Kontakt z firmą Dell	90
Narzędzie do rozwiązywania problemów ze sprzętem	69	Wyszukiwanie dodatkowych informacji i materiałów	92
Program Dell Diagnostics	69	Dane techniczne	96
Przywracanie systemu operacyjnego	71	Dodatek	103
Przywracanie systemu	72	Informacja dotycząca oficjalnej normy meksykańskiej (Official Mexican Standard, NOM) (tylko dla rynku meksykańskiego)	103
Usługa Dell DataSafe Local Backup . . .	73	Indeks	104
Nośnik przywracania systemu	76		
Dell Factory Image Restore	77		

Konfigurowanie notebooka Inspiron

W tej sekcji podano informacje na temat konfigurowania notebooka Dell Inspiron.

Przed przystąpieniem do konfigurowania komputera

Podczas ustawiania komputera należy zapewnić łatwy dostęp do źródła zasilania i odpowiednią wentylację oraz ustawić komputer na płaskiej powierzchni.

Ograniczony przepływ powietrza może spowodować przegrzanie komputera. Aby zapobiec przegrzaniu, należy zostawić co najmniej 10,2 cm wolnej przestrzeni z tyłu komputera i co najmniej 5,1 cm z pozostałych stron. Pod żadnym pozorem nie wolno umieszczać włączonego komputera w zamkniętej przestrzeni, takiej jak szafa lub szuflada.

 **OSTRZEŻENIE:** Otworów wentylacyjnych nie wolno zastaniać, zatykać ani dopuszczać, aby gromadził się w nich kurz. Gdy komputer Dell jest uruchomiony, nie należy go zostawiać w miejscach o słabej wentylacji, na przykład w zamkniętej aktówce ani na tkaninach, takich jak dywany czy grube koce. Ograniczenie przepływu powietrza grozi uszkodzeniem lub obniżeniem wydajności komputera. Może również spowodować pożar. Gdy temperatura komputera nadmiernie wzrośnie, włączany jest wentylator. Działaniu wentylatora może towarzyszyć szum, który jest zjawiskiem normalnym i nie oznacza awarii wentylatora ani komputera.

 **PRZESTROGA:** Umieszczanie ciężkich albo ostrych przedmiotów na komputerze może spowodować jego trwałe uszkodzenie.

Podłączanie zasilacza prądu zmiennego

Podłącz zasilacz prądu przemiennego do komputera, a następnie do gniazdka elektrycznego lub urządzenia przeciwprzepięciowego.

⚠ OSTRZEŻENIE: Zasilacz współpracuje z gniaздkami sieci elektrycznej używanymi na całym świecie. W różnych krajach stosuje się jednak różne wtyczki i listwy zasilające. Użycie nieodpowiedniego kabla bądź nieprawidłowe podłączenie kabla do listwy zasilającej lub gniazdka elektrycznego może spowodować pożar lub trwałe uszkodzenie komputera.

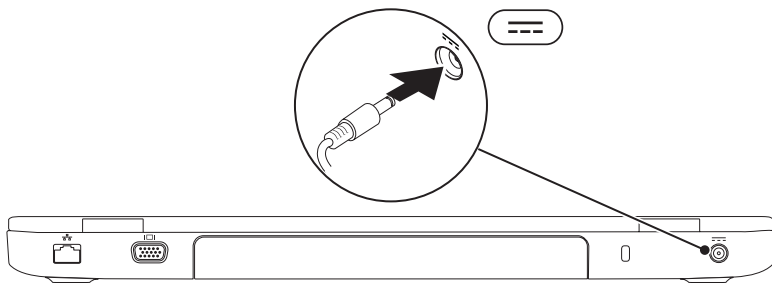

Podłączanie kabla sieciowego (opcjonalne)

W celu korzystania z przewodowego połączenia sieciowego podłącz kabel sieciowy do komputera.

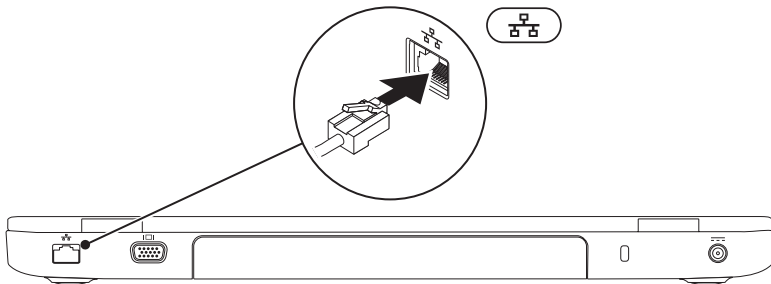

Naciskanie przycisku zasilania

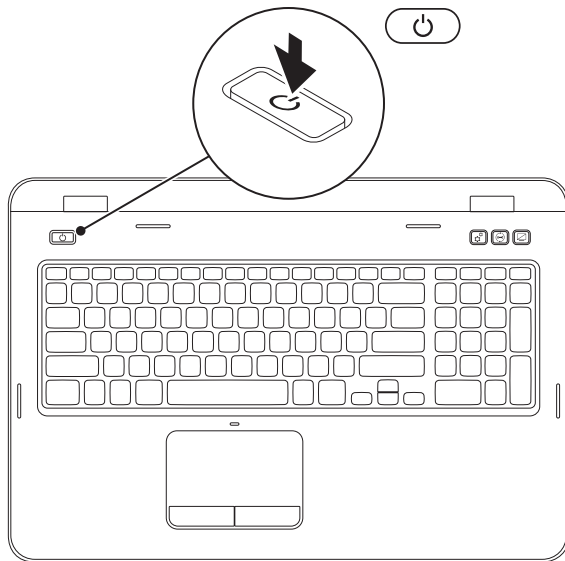

Konfiguracja systemu operacyjnego

Ten komputer firmy Dell został skonfigurowany fabrycznie do pracy z systemem wybranym przez klienta przy zakupie.

Konfigurowanie systemu Microsoft Windows

Aby skonfigurować system Microsoft Windows po raz pierwszy, postępuj zgodnie z instrukcjami wyświetlanymi na ekranie. Wykonanie omawianych czynności jest wymagane i może potrwać dłuższy czas. Na kolejnych ekranach konfiguracyjnych systemu Windows zostanie przedstawionych kilka procedur, w tym akceptacja umów licencyjnych, ustawianie preferencji i konfigurowanie połączenia z Internetem.

 **PRZESTROGA:** Nie należy przerywać procesu konfigurowania systemu operacyjnego. Przerwanie procesu konfigurowania grozi zablokowaniem komputera oraz koniecznością ponownej instalacji systemu operacyjnego.

 **UWAGA:** Aby zapewnić optymalną pracę komputera, zaleca się pobranie i zainstalowanie najnowszej wersji systemu BIOS oraz sterowników dostępnych w witrynie **support.dell.com**.

 **UWAGA:** Więcej informacji na temat systemu operacyjnego i funkcji znajduje się w witrynie **support.dell.com/MyNewDell**.

Konfiguracja systemu operacyjnego Ubuntu

Aby po raz pierwszy skonfigurować system Ubuntu, należy postępować zgodnie z instrukcjami wyświetlanymi na ekranie. Więcej instrukcji dotyczących systemu operacyjnego znajduje się w dokumentacji systemu Ubuntu.

Tworzenie nośnika przywracania systemu (zalecane)

 **UWAGA:** Zaleca się utworzenie nośnika przywracania systemu natychmiast po skonfigurowaniu systemu Microsoft Windows.

Nośnika przywracania systemu można używać w celu przywrócenia stanu, w jakim znajdował się komputer po dokonaniu zakupu, przy zachowaniu plików z danymi (bez konieczności użycia dysku *Operating System* (System operacyjny)). Nośnik ten może być użyty, w przypadku gdy zmiany sprzętowe związane z oprogramowaniem lub konfiguracją systemu spowodowały niepożądaną pracę komputera.

Do utworzenia nośnika przywracania systemu są wymagane następujące elementy:

- program Dell DataSafe Local Backup
- pamięć USB o minimalnej pojemności 8 GB lub dysk DVD-R/DVD+R/Blu-ray (opcjonalnie)

 **UWAGA:** Aplikacja Dell DataSafe Local Backup nie obsługuje dysków wielokrotnego zapisu.

Aby utworzyć nośnik przywracania systemu:

1. Sprawdź, czy zasilacz jest podłączony (patrz „Podłączanie zasilacza” na stronie 6).
2. Włóż do komputera dysk lub pamięć USB.
3. Kliknij kolejno pozycje **Start**  → **Wszystkie programy** → **Dell DataSafe Local Backup**.
4. Kliknij opcję **Create Recovery Media** (Utwórz nośnik przywracania).
5. Postępuj zgodnie z instrukcjami wyświetlanymi na ekranie.

 **UWAGA:** Aby uzyskać informacje na temat korzystania z nośnika przywracania systemu operacyjnego, patrz „Nośnik przywracania systemu” na stronie 76.

 **UWAGA:** Zaleca się utworzenie nośnika resetowania hasła natychmiast po skonfigurowaniu systemu Microsoft Windows. Więcej informacji można znaleźć na stronie pomocy technicznej dotyczącej systemu Windows 7 pod adresem support.dell.com/MyNewDell.

Włączanie lub wyłączenie połączenia bezprzewodowego (opcjonalne)

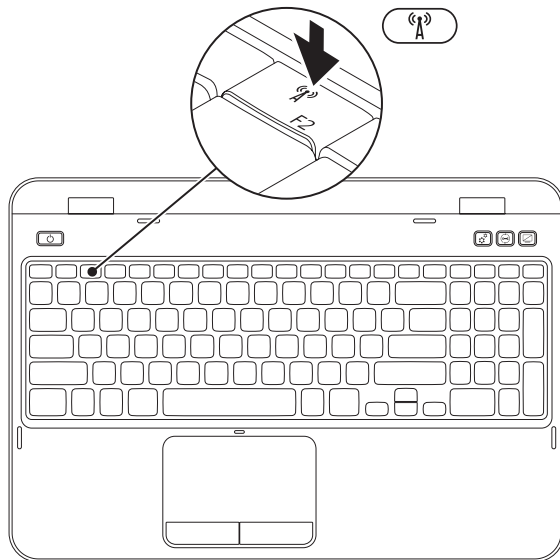

Aby włączyć lub wyłączyć połączenie bezprzewodowe:

1. Sprawdź, czy komputer jest włączony.
2. Naciśnij klawisz <Fn> oraz klawisz <  > w rzędzie klawiszy funkcyjnych na klawiaturze, aby włączyć łączność bezprzewodową.

Na ekranie zostaną wyświetlane informacje o bieżącym stanie połączenia bezprzewodowego.

Komunikacja bezprzewodowa włączona



Komunikacja bezprzewodowa wyłączona



3. Naciskaj klawisze <Fn> oraz <  >, aby włączać i wyłączać łączność bezprzewodową.

 **UWAGA:** Klawisz łączności bezprzewodowej umożliwia szybkie wyłączenie funkcji radiowej łączności bezprzewodowej komputera (Wi-Fi i Bluetooth), na przykład gdy konieczne jest wyłączenie wszystkich urządzeń radiowych podczas lotu samolotem.

Konfiguracja wyświetlacza bezprzewodowego (opcjonalny)



 **UWAGA:** wyświetlacz bezprzewodowy nie jest dostępny na wszystkich komputerach. Informacje dotyczące wymogów sprzętowych i programowych odnośnie do konfiguracji wyświetlacza bezprzewodowego przedstawiono w witrynie **www.intel.com**.

Wyświetlacz bezprzewodowy Intel umożliwia udostępnianie wyświetlacza komputerowego na telewizorze bez użycia przewodów. Przed skonfigurowaniem wyświetlacza do telewizora należy podłączyć bezprzewodową kartę graficzną.

 **UWAGA:** Bezprzewodowa karta graficzna nie jest dostarczana razem z komputerem i należy kupić ją osobno.

Jeśli komputer obsługuje wyświetlacz bezprzewodowy, ikona Intel Wireless Display  będzie widoczna na pulpicie Windows.

Konfiguracja wyświetlacza bezprzewodowego:

1. Włącz komputer.
2. Naciśnij klawisz <Fn> oraz klawisz <  > w rzędzie klawiszy funkcyjnych na klawiaturze, aby włączyć łączność bezprzewodową.
3. Podłącz bezprzewodową kartę graficzną do telewizora.
4. Włącz telewizor.
5. Wybierz odpowiednie źródło sygnału telewizyjnego, takie jak HDMI1, HDMI2 lub S-Video.
6. Na pulpicie kliknij ikonę Intel Wireless Display  (Wyświetlacz bezprzewodowy Intel). Zostanie wyświetlone okno **Intel Wireless Display** (Wyświetlacz bezprzewodowy Intel).
7. Wybierz opcję **Scan for available displays** (Skanuj w poszukiwaniu dostępnych wyświetlaczy).
8. Na liście **Detected wireless displays** (Wykryte wyświetlacze bezprzewodowe) wybierz bezprzewodową kartę graficzną.
9. Wprowadź kod bezpieczeństwa wyświetlany na telewizorze.

Aby włączyć wyświetlacz bezprzewodowy:

1. Na pulpicie kliknij ikonę Intel Wireless Display  (Wyświetlacz bezprzewodowy Intel). Zostanie wyświetlone okno **Intel Wireless Display** (Wyświetlacz bezprzewodowy Intel).
2. Wybierz opcję **Connect to Existing Adapter** (Połącz z istniejącą kartą graficzną).

 **UWAGA:** najnowszy sterownik „Intel Wireless Display Connection Manager” można pobrać i zainstalować z witryny support.dell.com.

 **UWAGA:** więcej informacji na ten temat znajduje się w dokumentacji bezprzewodowej karty graficznej.

Nawiązywanie połączenia z Internetem (opcjonalne)

Do nawiązania połączenia z Internetem niezbędny jest modem lub połączenie sieciowe oraz dostępność odpowiedniej usługi u dostawcy usług internetowych (ISP).

Jeśli zewnętrzny modem USB lub karta sieci bezprzewodowej nie zostały zamówione wraz z komputerem, można je kupić w witrynie **dell.com**.

Konfigurowanie przewodowego połączenia z Internetem

- Jeśli używane jest połączenie telefoniczne, przed przystąpieniem do konfigurowania połączenia z Internetem należy podłączyć do linii telefonicznej opcjonalny zewnętrzny modem USB.
- W przypadku korzystania z modemu DSL lub modemu kablowego/satelitarnego należy uzyskać informacje dotyczące konfiguracji od swojego dostawcy usług internetowych lub telefonii komórkowej.

Aby zakończyć konfigurowanie przewodowego połączenia z Internetem, należy wykonać instrukcje przedstawione w części „Konfigurowanie połączenia z Internetem” na stronie 18.

Konfigurowanie połączenia bezprzewodowego

 **UWAGA:** Aby skonfigurować router bezprzewodowy, należy zapoznać się z dostarczoną do niego dokumentacją.

Aby było możliwe korzystanie z bezprzewodowego połączenia z Internetem, należy nawiązać połączenie między komputerem a routerem bezprzewodowym.

Aby skonfigurować połączenie z routerem bezprzewodowym:

1. Upewnij się, że obsługa łączności bezprzewodowej jest włączona w komputerze (zobacz część „Włączanie lub wyłączenie połączenia bezprzewodowego (opcjonalne)” na stronie 12).
2. Zapisz i zamknij wszystkie otwarte pliki, a następnie zamknij wszystkie uruchomione programy.
3. Kliknij kolejno **Start**  → **Panel sterowania**.

4. W polu wyszukiwania wpisz `centrum`, a następnie kliknij kolejno opcje **Centrum sieci i udostępniania** → **Połącz z siecią**.
5. Aby przeprowadzić konfigurację, postępuj zgodnie z instrukcjami wyświetlanymi na ekranie.

Konfigurowanie połączenia z Internetem

Dostawcy usług internetowych oraz ich oferty mogą się różnić w zależności od kraju. Skontaktuj się z dostawcą usług internetowych, aby uzyskać informacje o ofertach dostępnych w Twoim kraju.

Jeśli nie można teraz nawiązać połączenia z Internetem, a w przeszłości było to możliwe, być może problem występuje po stronie dostawcy usług internetowych.

Skontaktuj się z dostawcą usług internetowych, aby sprawdzić stan usługi lub spróbuj połączyć się później.

Przygotuj informacje o dostawcy usług internetowych. Jeśli nie korzystasz z usług dostawcy usług internetowych, możesz wybrać dostawcę za pomocą kreatora **połączeń internetowych**.

Aby skonfigurować połączenie z Internetem:

1. Zapisz i zamknij wszystkie otwarte pliki, a następnie zamknij wszystkie uruchomione programy.
2. Kliknij kolejno **Start**  → **Panel sterowania**.
3. W polu wyszukiwania wpisz *sieć*, a następnie kliknij kolejno polecenia **Centrum sieci i udostępniania** → **Skonfiguruj nowe połączenie lub nową sieć** → **Połącz z Internetem**.
Pojawi się okno **Połącz z Internetem**.

 **UWAGA:** Jeśli nie wiesz, jaki typ połączenia wybrać, kliknij opcję **Pomóż mi wybrać** lub skontaktuj się ze swoim dostawcą usług internetowych.

4. Wykonuj instrukcje wyświetlane na ekranie oraz użyj informacji konfiguracyjnych dostarczonych przez dostawcę usług internetowych, aby ukończyć konfigurowanie.

Używanie notebooka Inspiron

W tej sekcji znajdują się informacje na temat wyposażenia notebooka Inspiron.

Widok z prawej strony

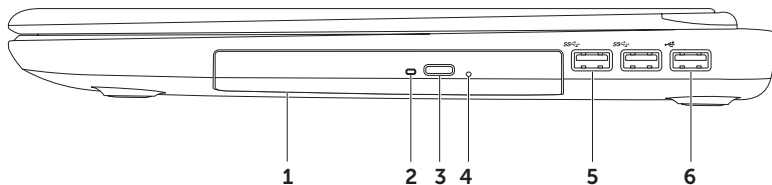



-
- 1 **Napęd dysków optycznych** – odtwarza i nagrywa dyski CD, DVD lub Blu-ray (opcjonalne). Aby uzyskać więcej informacji, patrz „Użycie napędu dysków optycznych na stronie” 43.

 - 2 **Lampka panelu optycznego** – miga po naciśnięciu przycisku wysuwania napędu optycznego lub po umieszczeniu dysku w napędzie i podczas jego odczytywania.

 - 3 **Przycisk wysuwania napędu optycznego** – służy do otwierania tacy napędu optycznego.

 - 4 **Otwór wysuwania awaryjnego** – służy do otwierania tacy napędu optycznego, jeśli przycisk wysuwania nie działa. Aby uzyskać więcej informacji, patrz „Użycie otworu wysuwania awaryjnego” na stronie 44.

 - 5  **Gniazda USB 3.0 (2)** – zapewniają szybszą transmisję danych między komputerem i urządzeniami USB.

 - 6  **Gniazdo USB 2.0** – umożliwia podłączenie urządzeń USB, np. myszy, klawiatury, drukarki, napędu zewnętrznego lub odtwarzacza MP3.
-

Widok z lewej strony

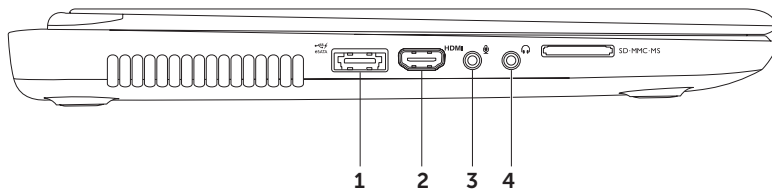

-
- 1  **Złącze hybrydowe eSATA/USB z technologią PowerShare** – umożliwia podłączenie zgodnych urządzeń pamięci masowej (na przykład zewnętrznych dysków twardych lub napędów optycznych) albo urządzeń USB (na przykład myszy, klawiatury, drukarki, napędu zewnętrznego lub odtwarzacza MP3). Funkcja USB PowerShare umożliwia ładowanie urządzeń USB, podczas gdy komputer jest włączony/wyłączony lub znajduje się w stanie uśpienia.

UWAGA: Niektóre urządzenia USB mogą nie ładować się, gdy komputer jest wyłączony lub znajduje się w stanie uśpienia. W takich przypadkach aby naładować urządzenie, należy włączyć komputer.

UWAGA: Wyłączenie komputera podczas ładowania urządzenia USB spowoduje przerwanie ładowania. Aby kontynuować ładowanie urządzenia, odłącz je i podłącz ponownie.

UWAGA: Funkcja USB PowerShare jest automatycznie wyłączana, gdy pozostanie tylko 10% całkowitego czasu pracy akumulatora.

- 2  **Złącze HDMI** – umożliwia podłączenie do telewizora zarówno sygnału wideo, jak i audio w konfiguracji 5.1.

UWAGA: W przypadku używania z monitorem odczytywany jest tylko sygnał wideo.

- 3  **Wejście audio/mikrofonowe** – umożliwia podłączenie mikrofonu lub zewnętrznego sygnału audio do pracy z aplikacjami obsługi dźwięku.
-

- 4  **Wyjście audio/słuchawkowe** – umożliwia podłączenie słuchawek, zasilanych głośników lub systemu audio.
-

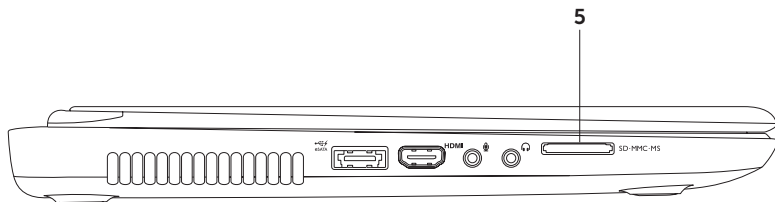

-
- 5 SD·MMC·MS **Czytnik kart pamięci 8-w-1** — pozwala w szybki i bezproblemowy sposób wyświetlać i udostępniać zdjęcia cyfrowe, muzykę, filmy wideo oraz dokumenty zapisane na kartach pamięci. Więcej informacji o kartach pamięci obsługiwanych przez komputer można znaleźć w sekcji „Dane techniczne” na stronie 96.

UWAGA: Komputer jest dostarczany z plastikową zaślepką w gnieździe pamięci. Zaślepka chroni nieużywane gniazda przed kurzem i innymi drobnymi elementami. Zaślepkę należy zachować i wkładać do gniazda, gdy nie ma w nim karty pamięci. Zaślepki z innych komputerów mogą nie pasować do tego komputera.

Elementy widoczne z tyłu

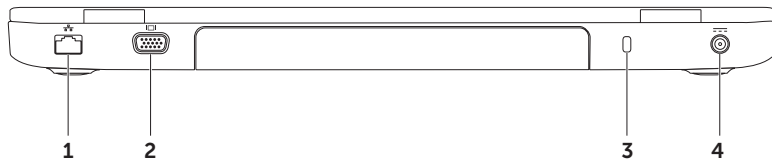

1  **Gniazdo sieciowe** – umożliwia podłączenie komputera do sieci przewodowej lub urządzenia szerokopasmowego działającego w takiej sieci.

2  **Gniazdo VGA** – umożliwia podłączenie monitora lub projektora.





3 **Gniazdo linki zabezpieczającej** – umożliwia podłączenie do komputera linki zabezpieczającej przed kradzieżą.

UWAGA: Przed zakupem kabla zabezpieczającego przed kradzieżą należy się upewnić, że pasuje on do gniazda w komputerze.

4  **Gniazdo zasilacza** – umożliwia podłączenie zasilacza do komputera i ładowanie akumulatora.

Elementy widoczne z przodu



-
- 1  **Lampka wskaźnika zasilania** — informuje o stanach zasilania. Aby uzyskać więcej informacji na temat lampki zasilania, zobacz „Lampki i wskaźniki stanu” na stronie 30.
-
- 2  **Lampka aktywności dysku twardego** — świeci, gdy komputer odczytuje lub zapisuje dane. Ciągłe białe światło sygnalizuje pracę dysku twardego.
-  **PRZESTROGA: Aby uniknąć utraty danych, nigdy nie należy wyłączać komputera, gdy lampka aktywności dysku twardego świeci.**
-
- 3  **Lampka stanu akumulatora** — wskazuje stan naładowania akumulatora. Aby uzyskać dodatkowe informacje na temat lampki stanu akumulatora, patrz „Lampki stanu i wskaźniki” na stronie 30.
- UWAGA:** Akumulator jest ładowany, gdy komputer jest zasilany przy użyciu zasilacza.
-
- 4  **Lampka stanu sieci WiFi** — świeci, kiedy jest włączona komunikacja bezprzewodowa. Ciągłe białe światło sygnalizuje działanie połączenia bezprzewodowego.
- UWAGA:** Aby włączyć lub wyłączyć łączność bezprzewodową, patrz część „Włączanie lub wyłączenie połączenia bezprzewodowego (opcjonalne)” na stronie 12.
-

Lampki i wskaźniki stanu

Lampka stanu akumulatora

	Stan lampki	Stan(y) komputera	Stan ładowania akumulatora
Zasilacz	świeci ciągłym białym światłem	włączony/gotowość/ wyłączony/hibernacja	ładowanie
	wyłączony	włączony/gotowość/ wyłączony/hibernacja	w pełni naładowany
Akumulator	świeci ciągłym bursztynowym światłem	włączony/gotowość	niski poziom naładowania akumulatora ($\leq 10\%$)
	wyłączony	włączony/gotowość/ wyłączony/hibernacja	brak ładowania

 **UWAGA:** Akumulator jest ładowany, gdy komputer jest zasilany przy użyciu zasilacza.



Lampka przycisku zasilania

Stan lampki

świeci ciągłym białym światłem
 łagodnie miga białym światłem
 wyłączony

Stan(y) komputera

włączony
 gotowość
 wyłączony/hibernacja

-  **UWAGA:** Jeśli komputer jest w trybie gotowości lub hibernacji, naciśnij i przytrzymaj przez sekundę przycisk zasilania, aby komputer zaczął działać w trybie zwykłym.
-  **UWAGA:** Aby uzyskać informacje dotyczące problemów z zasilaniem, patrz część „Problemy z zasilaniem” na stronie 62.

Wyłączanie ładowania akumulatora





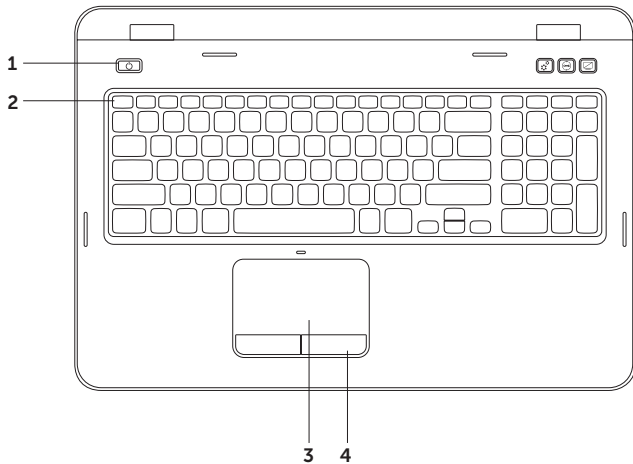

Wyłączenie ładowania baterii można być wymagane podczas lotu samolotem. Aby szybko wyłączyć tę funkcję:

1. Sprawdź, czy komputer jest włączony.
2. Kliknij przycisk **Start** .
3. W polu wyszukiwania wpisz **Opcje zasilania** i naciśnij klawisz <Enter>.
4. W oknie **Opcje zasilania** kliknij pozycję **Dell Battery Meter** (Licznik akumulatora Dell), aby otworzyć okno **Battery Settings** (Ustawienia akumulatora).
5. Kliknij polecenie **Turn off Battery Charging** (Wyłącz ładowanie akumulatora) i kliknij przycisk **OK**.

 **UWAGA:** Ładowanie baterii można również wyłączyć w narzędziu System Setup (BIOS) (Narzędzie konfiguracji systemu (BIOS)).

Wyposażenie na korpusie komputera i klawiatura



-
- 1  **Przycisk zasilania i lampka** — naciśnij, aby włączyć lub wyłączyć komputer. Lampka w przycisku sygnalizuje stany zasilania. Aby uzyskać dodatkowe informacje na temat lampki wskaźnika zasilania, patrz „Lampki diagnostyczne i wskaźniki” na stronie 30.
-
- 2 **Rząd klawiszy funkcyjnych** — w tym rzędzie znajdują się następujące klawisze: klawisz włączania/wyłączania wyświetlania podwójnego , klawisz włączania/wyłączania łączności bezprzewodowej , klawisz włączania/wyłączania tabliczki dotykowej , klawisze zwiększania /zmniejszania  jasności i klawisze multimedialne.
- Aby uzyskać więcej informacji na temat klawiszy multimedialnych, patrz „Multimedialne klawisze sterujące” oraz na stronie 40.
-
- 3 **Tabliczka dotykowa** — zastępuje mysz, umożliwiając przesuwanie kursora, przeciąganie elementów i klikanie lewym przyciskiem myszy poprzez puknięcie tabliczki.
- Tabliczka dotykowa oferuje funkcje przewijania, przeczucania i zmiany powiększenia. Aby zmienić ustawienia, kliknij dwukrotnie ikonę **tabliczki dotykowej Dell** w obszarze powiadomień na pulpicie. Więcej informacji znaleźć można w rozdziale „Funkcje tabliczki dotykowej” na stronie 38.
- UWAGA:** Aby włączyć lub wyłączyć tabliczkę dotykową, naciśnij klawisz <Fn> oraz  w rzędzie klawiszy funkcyjnych na klawiaturze.
-
- 4 **Przyciski tabliczki dotykowej (2)** — działają analogicznie do lewego i prawego przycisku myszy.
-

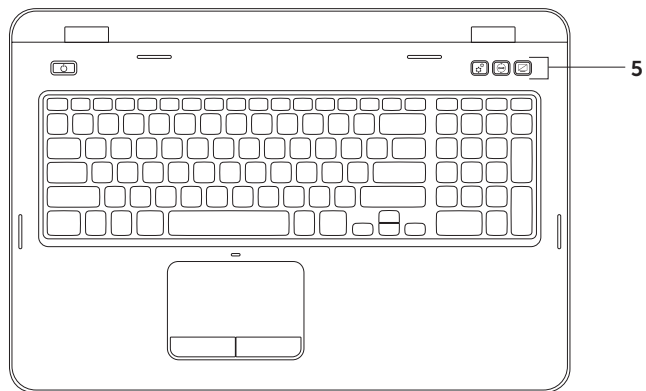



-
- 5  **Przycisk Windows Mobility Center** — naciśnij, aby uruchomić program Windows Mobility Center (Centrum mobilności w systemie Windows). Windows Mobility Center zapewnia szybki dostęp do ustawień komputera przenośnego, takich jak regulacja jasności, regulacja głośności, stanu baterii, sieci bezprzewodowej i tak dalej.

 **Przycisk Dell Support Center** — naciśnij, aby uruchomić program Dell Support Center. Aby uzyskać więcej informacji, zobacz sekcję „Dell Support Center” na stronie 67.

 **Przycisk wł./wył. ekranu** — naciśnij, aby włączyć lub wyłączyć ekran.

UWAGA: przyciski Windows Mobility Center, Dell Support Center i wł./wył. ekranu działają tylko w komputerach z systemem Windows.

Ruchy tabliczki dotykowej

 **UWAGA:** Niektóre ruchy tabliczki dotykowej mogą domyślnie być wyłączone. Aby zmienić ustawienia ruchów tabliczki dotykowej, kliknij przycisk **Start**  → **Panel sterowania** → **Dźwięk i sprzęt** → **Urządzenia i drukarki** → **Mysz**.

Przewiń

Umożliwia przewijanie treści. Funkcja przewijania obejmuje:

Automatyczne przewijanie pionowe — umożliwia przewijanie w górę lub w dół w aktywnym oknie.

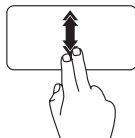

Przesuń szybko dwa palce w górę lub w dół, aby uaktywnić automatyczne przewijanie pionowe.

Dotknij tabliczki, aby zatrzymać przewijanie automatyczne.

Automatyczne przewijanie poziome — umożliwia przewijanie w lewo lub w prawo w aktywnym oknie.

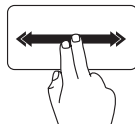

Przesuń szybko dwa palce w lewo lub w prawo, aby uaktywnić automatyczne przewijanie poziome.

Dotknij tabliczki, aby zatrzymać przewijanie automatyczne.

Zoom

Umożliwia powiększenie lub pomniejszenie zawartości ekranu. Funkcja powiększenia obejmuje:

Zaciśnięcie — umożliwia powiększenie lub pomniejszenie widoku przez rozsuniecie lub zsuniecie dwóch palców na tabliczce dotykowej.

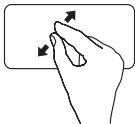

Powiększanie:

Rozsuń dwa palce w celu powiększenia widoku aktywnego okna.

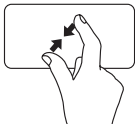

Zmniejszanie:

Zsuń dwa palce w celu pomniejszenia widoku aktywnego okna.

Przerzucanie

Umożliwia przzerzucenie zawartości do przodu lub wstecz zależnie od kierunku ruchu palców użytkownika.

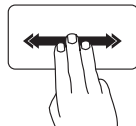

Przesuń szybko trzy palce w żądanym kierunku, aby przzerzucić zawartość w aktywnym oknie.

Klawisze sterowania multimediami

Klawisze sterowania multimediami są umieszczone w rzędzie klawiszy funkcyjnych na klawiaturze. Aby sterować odtwarzaniem multimedialnych, naciśnij odpowiedni klawisz. Klawisze sterowania multimediami na klawiaturze można skonfigurować za pomocą narzędzia konfiguracji systemu **System Setup** (BIOS) lub programu **Windows Mobility Center**.

Konfiguracja systemu



1. Aby uzyskać dostęp do narzędzia konfiguracji systemu System Setup (BIOS), naciśnij klawisz <F2> podczas testu Power On Self Test (POST).
2. W sekcji **Function Key Behavior** (Działanie klawiszy funkcyjnych) wybierz opcję **Multimedia Key First** (Najpierw klawisz multimedialny) lub **Function Key First** (Najpierw klawisz funkcyjny).

Function Key First (Najpierw klawisz funkcyjny) — jest ustawieniem domyślnym. Naciśnięcie dowolnego klawisza funkcyjnego powoduje wykonanie przypisanej funkcji. Aby uzyskać działanie klawisza multimedialnego, naciśnij kombinację <Fn> + odpowiedni klawisz multimedialny.

Multimedia Key First (Najpierw klawisz multimedialny) — aby wykonać powiązaną czynność, naciśnij dowolny klawisz multimedialny. Aby uzyskać działanie klawisza funkcyjnego, należy nacisnąć kombinację <Fn> + odpowiedni klawisz funkcyjny.

 **UWAGA:** Opcja **Najpierw klawisz multimedialny** jest aktywna wyłącznie podczas pracy systemu operacyjnego.

Windows Mobility Center

1. Aby uruchomić program Windows Mobility Center (Centrum mobilności w systemie Windows), naciśnij kombinację klawiszy <><X> lub klawisz Windows Mobility Center .
2. W sekcji **Function Key Row** (Rząd klawiszy funkcyjnych) wybierz opcję **Function Key** (Klawisz funkcyjny) lub **Multimedia Key** (Klawisz multimedialny).

Używanie notebooka Inspiron



 Odtwarzanie poprzedniego utworu
lub rozdziału

 Odtwarzanie lub wstrzymanie

 Odtwarzanie następnego utworu lub
rozdziału

 Zmniejszanie poziomu głośności

 Zwiększanie poziomu głośności

 Wyciszenie dźwięku

Korzystanie z napędu dysków optycznych

- △ **PRZESTROGA:** Podczas otwierania lub zamykania tacki napędu optycznego nie należy jej dociskać w dół. Gdy napęd nie jest używany, taca powinna być zamknięta.
- △ **PRZESTROGA:** Podczas odtwarzania dysków lub nagrywania nie należy przenosić komputera.

Napęd optyczny umożliwia odtwarzanie i nagrywanie płyt CD i DVD. Sprawdź, czy podczas umieszczania w napędzie dysk CD lub DVD jest skierowany nadrukiem ku górze.

Aby umieścić dysk w napędzie optycznym:

1. Naciśnij przycisk otwarcia napędu optycznego znajdujący się na napędzie optycznym.
2. Wyjmij tacę napędu dysków optycznych.
3. Umieść dysk etykietą do góry pośrodku szuflady napędu i zatrzaśnij go na osi napędu.
4. Pchnij tacę napędu dysków optycznych, aby wsunąć ją ponownie na miejsce.

Użycie otworu wysuwania awaryjnego

Otwór wysuwania awaryjnego służy do otwierania tacy napędu optycznego, jeśli przycisk wysuwania nie działa. Aby otworzyć tacę napędu dysków optycznych za pomocą otworu wysuwania awaryjnego:

1. Wyłącz komputer.
2. Włóż szpilkę lub spinacz do papieru do otworu wysuwania awaryjnego i mocno naciśnij, aż taca napędu optycznego zostanie otwarta.

-
- 1 dysk

 - 2 oś

 - 3 taca napędu dysków optycznych

 - 4 otwór wysuwania awaryjnego

 - 5 przycisk wysuwania tacy napędu optycznego

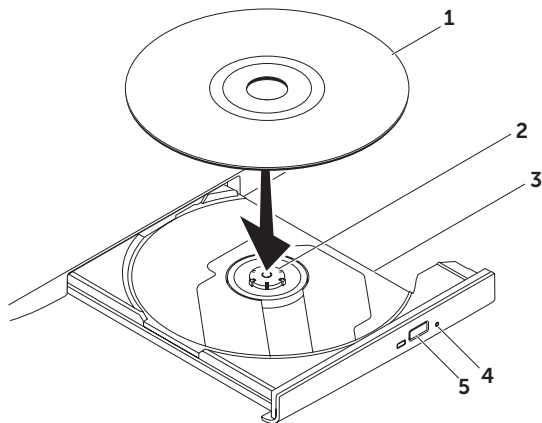

Funkcje wyświetlacza

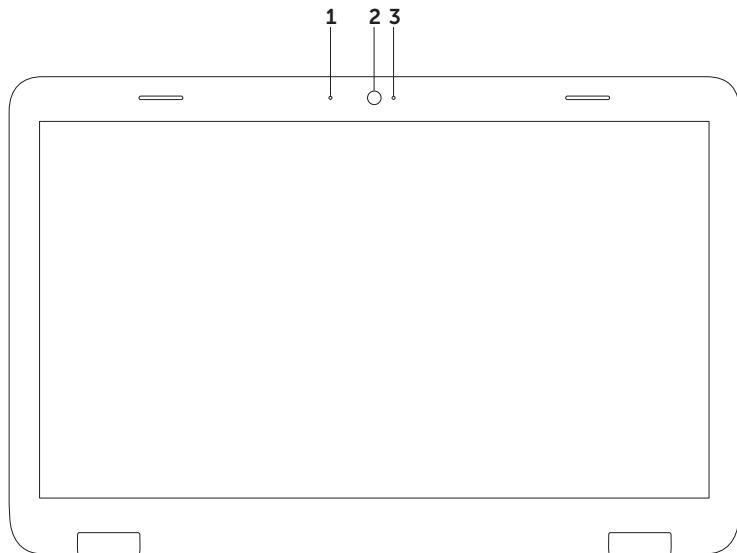



-
- 1 Mikrofon** – zapewnia dźwięk wysokiej jakości, umożliwia nagrywanie głosu i przeprowadzanie konferencyjnych rozmów wideo.

 - 2 Kamera** – wbudowana kamera do nagrywania materiałów wideo, prowadzenia konferencji i rozmów.

 - 3 Lampka aktywności kamery** – informuje, czy kamera jest włączona. Ciągłe światło białe sygnalizuje pracę kamery.
-

Wyjmowanie i wymiana pokrywy górnej (opcjonalnie)

 **OSTRZEŻENIE:** Przed rozpoczęciem procedur opisanych w tej sekcji należy zapoznać się z instrukcjami dotyczącymi bezpieczeństwa dostarczonymi z komputerem.

 **OSTRZEŻENIE:** Przed zdemontowaniem pokrywy górnej należy wyłączyć komputer i odłączyć wszystkie kable zewnętrzne (w tym kabel zasilacza).

Aby zdjąć pokrywę górną:

1. Wyłącz komputer i zamknij wyświetlacz.
2. Naciśnij i przytrzymaj przycisk zwalniający pokrywę górną i wysuń pokrywę górną.

 **UWAGA:** Dodatkowe pokrywy górne można kupić w witrynie **dell.com**.

- 1 tył komputera
- 2 pokrywa górna
- 3 przycisk zwalniający pokrywę górną

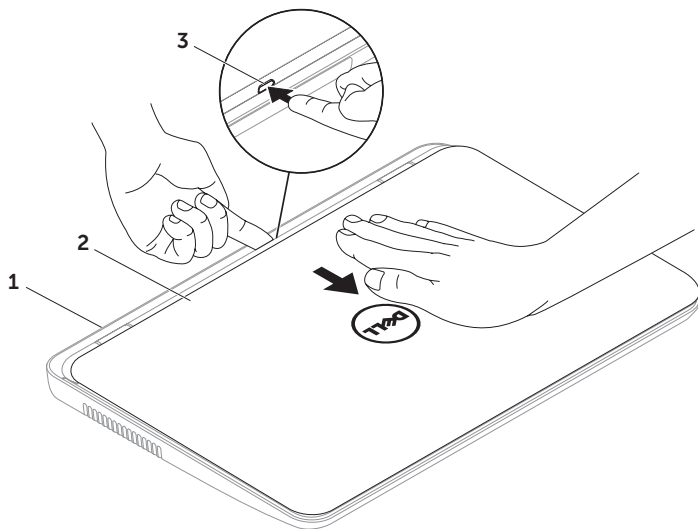

Używanie notebooka Inspiron



Aby wymienić pokrywę górną:

 **UWAGA:** Podczas wymiany pokrywy górnej należy upewnić się, że logo Dell jest skierowane ku tyłowi komputera.

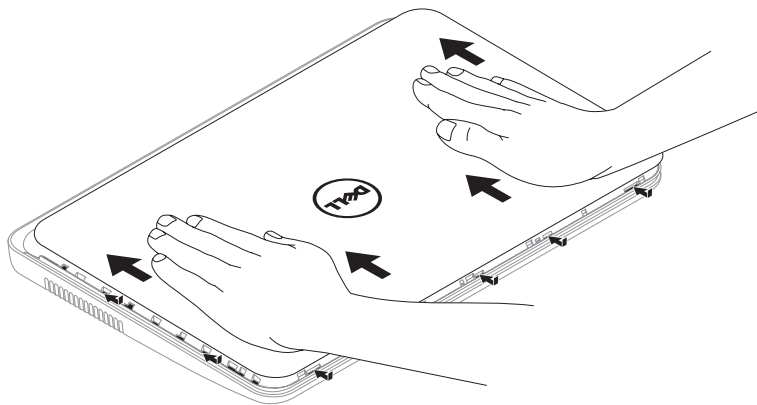
1. Dopasuj pokrywę górną do tylnej pokrywy wyświetlacza.
2. Dociśnij pokrywę górną, aż rozlegnie się odgłos kliknięcia. Upewnij się, że między pokrywę górną i tylną częścią wyświetlacza nie ma szczelin.



Wymowanie i wymiana akumulatora

-  **OSTRZEŻENIE:** Przed rozpoczęciem procedur opisanych w tej sekcji należy zapoznać się z instrukcjami dotyczącymi bezpieczeństwa dostarczonymi z komputerem.
-  **OSTRZEŻENIE:** Użycie nieodpowiedniego akumulatora może zwiększyć zagrożenie pożarem lub wybuchem. W komputerze należy używać wyłącznie akumulatorów zakupionych w firmie Dell. Nie wolno korzystać z akumulatorów przeznaczonych do innych komputerów.
-  **OSTRZEŻENIE:** Przed wyjęciem akumulatora należy wyłączyć komputer i odłączyć wszystkie kable zewnętrzne (w tym kabel zasilacza).

Aby wyjąć baterię:

1. Wyłącz komputer i obróć go spodem do góry.
2. Przesuń zwalniacz blokady akumulatora i dźwignię zwalniającą akumulator do pozycji umożliwiającej wyjęcie akumulatora.
3. Wsuń i wyjmij akumulator z wnęki.

Aby wymienić akumulator:

1. Wsuń akumulator do wnęki, aż usłyszysz kliknięcie.
2. Przesuń zwalniacz blokady akumulatora w położenie zamknięte.

- 1 dźwignia zwalniająca akumulatora
- 2 akumulator
- 3 zwalniacz blokady akumulatora

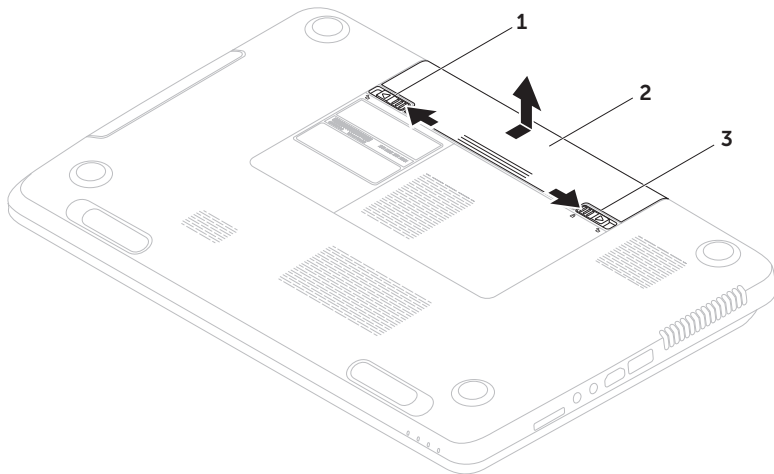

Funkcje oprogramowania

FastAccess — rozpoznawanie rysów twarzy

Ten komputer może być wyposażony w funkcję FastAccess rozpoznającą rysy twarzy. Ułatwia ona zabezpieczenie komputera firmy Dell dzięki nauczaniu niepowtarzalnego wyglądu twarzy użytkownika i wykorzystaniu go do weryfikacji tożsamości w celu automatycznego dostarczania informacji logowania, podczas gdy normalnie byłoby konieczne wprowadzenie ich ręcznie (na przykład podczas logowania w systemie Windows lub zabezpieczonych witrynach sieci Web). Aby uzyskać więcej informacji, kliknij kolejno polecenia **Start**  → **Wszystkie programy** → **FastAccess**.

Aplikacje biurowe i komunikacja

Na komputerze można tworzyć prezentacje, broszury, kartki z życzeniami, ulotki i arkusze kalkulacyjne. Można też przeglądać i edytować fotografie cyfrowe i obrazy. Informacje o oprogramowaniu zainstalowanym na komputerze podano na zamówieniu.

Po nawiązaniu połączenia z Internetem można przeglądać strony WWW, skonfigurować konto e-mail oraz wysyłać lub pobierać pliki.

Rozrywka i multimedia

Na komputerze można oglądać filmy, grać w gry, tworzyć własne płyty CD/DVD oraz słuchać muzyki i internetowych stacji radiowych.

Można pobierać lub kopiować obrazy i pliki wideo z urządzeń przenośnych, takich jak cyfrowe aparaty fotograficzne i kamery oraz telefony komórkowe. Opcjonalne aplikacje umożliwiają organizowanie i tworzenie plików muzycznych i wideo, które można nagrywać na dysku, zapisywać na urządzeniach przenośnych (na przykład odtwarzaczach MP3 i przenośnych urządzeniach rozrywkowych) bądź odtwarzać i wyświetlać bezpośrednio na podłączonym do komputera telewizorze, projektorze lub systemie kina domowego.

Usługa Dell DataSafe Online Backup

 **UWAGA:** Aplikacja Dell DataSafe Online jest obsługiwana tylko w systemach operacyjnych Windows.

 **UWAGA:** Aby uzyskać dużą szybkość przesyłania lub pobierania, konieczne jest korzystanie z połączenia szerokopasmowego.

Dell DataSafe Online to zautomatyzowana usługa umożliwiająca wykonywanie kopii zapasowych i odzyskiwanie danych, która pomaga chronić dane i inne ważne pliki przed takimi zdarzeniami jak kradzież, pożar czy klęska żywiołowa. Dostęp do usługi można uzyskać, korzystając z konta -chronionego hasłem.

Używanie notebooka Inspiron

Aby uzyskać więcej informacji, przejdź do witryny internetowej **DellDataSafe.com**.

Aby skonfigurować tworzenie kopii zapasowych:

1. Kliknij dwukrotnie ikonę usługi Dell DataSafe Online  w obszarze powiadomień pulpitu.
2. Postępuj zgodnie z instrukcjami wyświetlanymi na ekranie.

Dell Stage

Zainstalowane na komputerze oprogramowanie Dell Stage umożliwia dostęp do ulubionych aplikacji do obsługi aplikacji multimedialnych.

Aby uruchomić program Dell Stage, kliknij kolejno polecenia **Start**  → **Wszystkie programy** → **Dell Stage** → **Dell Stage**.

 **UWAGA:** Niektóre aplikacje wchodzące w skład oprogramowania Dell Stage można także uruchomić z menu **Wszystkie programy**.

W oprogramowaniu Dell Stage można dostosować następujące elementy:

- Zmiana układu skrótów aplikacji — wybierz i przytrzymaj skrót, aż zacznie migać, a następnie przeciągnij go w odpowiednie miejsce ekranu oprogramowania Dell Stage.
- Minimalizacja — przeciągnij okno programu Dell Stage na dół ekranu.
- Personalizacja — wybierz ikonę ustawień, a następnie wybierz żadaną opcję.

Aplikacje dostępne w oprogramowaniu Dell Stage:

- **UWAGA:** Niektóre aplikacje mogą być niedostępne w zależności od opcji wybranych podczas zakupu komputera.
- MUSIC (MUZYKA) — odtwarzanie muzyki i przeglądanie plików muzycznych według albumu, wykonawcy lub tytułu utworu. Można także słuchać stacji radiowych z całego świata. Opcjonalna aplikacja Napster umożliwia pobieranie utworów z Internetu.
- YOUPAINT — rysowanie i edycja obrazków.
- DOCUMENTS (DOKUMENTY) — szybki dostęp do folderu Dokumenty na komputerze.
- PHOTO (ZDJĘCIA) — wyświetlanie, porządkowanie lub edytowanie zdjęć. Ze zdjęć można tworzyć pokazy i kolekcje, a także przesyłać je do serwisów **Facebook** i **Flickr** przez Internet.

Używanie notebooka Inspiron

- **DELL WEB** — umożliwia podgląd nawet czterech ulubionych stron internetowych. Kliknij podgląd strony internetowej, która ma zostać otwarta w przeglądarce internetowej.
- **VIDEO** — wyświetlanie nagrań wideo. Opcjonalna aplikacja CinemaNow umożliwia kupowanie i pobieranie lub wypożyczanie filmów oraz programów telewizyjnych z Internetu.
- **SHORTCUTS (SKRÓTY)** — szybki dostęp do często używanych programów.
- **STICKYNOTES** — tworzenie notatek lub przypomnień. Notatki te będą wyświetlane na tablicy biuletynu po kolejnym uruchomieniu programu STICKYNOTES. Notatki można także zapisać na ekranie.
- **Web Tile** — umożliwia podgląd nawet czterech ulubionych stron internetowych. Program umożliwia dodawanie, edytowanie lub usuwanie podglądu strony internetowej. Kliknij lub wybierz podgląd strony internetowej, która ma zostać otwarta w przeglądarce internetowej. Można także tworzyć wiele podglądów za pośrednictwem galerii aplikacji (Apps Gallery).

Rozwiązywanie problemów

W tej sekcji podano informacje na temat rozwiązywania problemów z komputerem. Jeśli nie można rozwiązać problemu, postępując zgodnie z poniższymi wskazówkami, zapoznaj się z częścią „Korzystanie z narzędzi serwisowych” na stronie 67 lub „Kontakt z firmą Dell” na stronie 90.

 **OSTRZEŻENIE:** Obudowę komputera może zdejmować wyłącznie wykwalifikowany personel serwisu. Zaawansowane instrukcje serwisowe można znaleźć w *Instrukcji serwisowej* w witrynie support.dell.com/manuals.

Kody dźwiękowe

Podczas procedury startowej komputer może emitować szereg sygnałów dźwiękowych informujących o błędach lub występujących problemach. Sygnały te, nazywane kodami dźwiękowymi, identyfikują problem. W takim przypadku należy zanotować kod dźwiękowy, a następnie skontaktować się z firmą Dell, korzystając z informacji zawartych w części „Kontakt z firmą Dell” na stronie 90 w celu uzyskania pomocy.

 **UWAGA:** Instrukcje wymiany części znajdują się w *Instrukcji serwisowej* w witrynie support.dell.com.

Rozwiązywanie problemów

Kod dźwiękowy	Możliwy problem	Kod dźwiękowy	Możliwy problem
Jeden	Możliwa awaria płyty systemowej – błąd sumy kontrolnej BIOS ROM	Sześć	Awaria karty lub układu wideo
Dwa	Nie wykryto pamięci RAM UWAGA: Jeżeli zainstalowano lub wymieniono moduł pamięci, należy upewnić się, że jest on ułożony prawidłowo.	Siedem	Awaria procesora
Trzy	Możliwa usterka płyty systemowej – błąd chipsetu	Osiem	Awaria wyświetlacza
Cztery	Błąd zapisu/odczytu pamięci RAM		
Pięć	Błąd zegara czasu rzeczywistego		

Problemy z siecią

Połączenia bezprzewodowe

Brak połączenia sieciowego – router bezprzewodowy nie ma połączenia z siecią lub na komputerze wyłączono łączność bezprzewodową.

- Sprawdź router bezprzewodowy i upewnij się, że jest on włączony i podłączony do używanego źródła danych (modemu kablowego lub koncentratora sieciowego).
- Upewnij się, że obsługa łączności bezprzewodowej jest włączona w komputerze (zobacz część „Włączanie lub wyłączanie połączenia bezprzewodowego (opcjonalne)” na stronie 12).
- Ponownie nawiąż połączenie z routerem bezprzewodowym (patrz „Konfigurowanie połączenia bezprzewodowego” na stronie 17).
- Zakłócenia radiowe mogą blokować lub przerywać połączenie bezprzewodowe. Spróbuj przenieść komputer bliżej routera sieci bezprzewodowej.

Połączenia przewodowe

Brak przewodowego połączenia

sieciowego – poluzowany lub uszkodzony kabel sieciowy.

Sprawdź kabel sieciowy i upewnij się, że jest dokładnie podłączony i nieuszkodzony.

Problemy z zasilaniem

Lampka zasilania nie świeci — komputer jest wyłączony, jest w trybie hibernacji lub nie jest zasilany.

- Naciśnij przycisk zasilania. Komputer wznawia normalną pracę, jeżeli był wyłączony lub przetrącony do stanu hibernacji.
- Upewnij się, że kabel zasilacza jest prawidłowo podłączony do gniazda zasilania komputera, do zasilacza i do gniazdka elektrycznego.
- Jeśli kabel zasilacza jest podłączony do listwy zasilającej, upewnij się, że listwa jest podłączona do gniazdka elektrycznego i włączona. Sprawdź, czy komputer włącza się prawidłowo, tymczasowo podłączając go do zasilania bez pośrednictwa urządzeń zabezpieczających, listew zasilania i przedłużaczy.
- Upewnij się, że gniazdko elektryczne jest sprawne, podłączając do niego inne urządzenie, na przykład lampę.

- Sprawdź połączenia przewodu zasilacza. Jeśli używany zasilacz jest wyposażony w kontrolkę, upewnij się, że jest ona zapalona.
- Jeśli problem nie zostanie rozwiązany, skontaktuj się z firmą Dell (patrz „Kontakt z firmą Dell” na stronie 90).

Kontrolka zasilania świeci na biało, ale komputer nie reaguje — być może wystąpił problem z wyświetlaczem.

- Przytrzymaj przycisk zasilania, aż do wyłączenia komputera, a następnie ponownie włącz komputer.
- Jeśli problem nie zostanie rozwiązany, skontaktuj się z firmą Dell (patrz „Kontakt z firmą Dell” na stronie 90).

Lampka zasilania miga na biało — komputer znajduje się w trybie gotowości lub wyświetlacz nie odpowiada.

- Naciśnij dowolny klawisz na klawiaturze, wykonaj ruch myszką lub przesunij palcem po tabliczce dotykowej albo naciśnij przycisk zasilania, aby przywrócić normalne działanie.

- Jeśli wyświetlacz nie odpowiada, naciśnij i przytrzymaj przycisk zasilania, aż do wyłączenia komputera, a następnie włącz go ponownie.
- Jeśli problem nie zostanie rozwiązany, skontaktuj się z firmą Dell (patrz „Kontakt z firmą Dell” na stronie 90).

W razie stwierdzenia zaktóceń, które pogarszają sygnał docierający do komputera — niepożądany sygnał zaktóca lub blokuje inne sygnały. Przyczynami zaktóceń mogą być:

- Przedłużacze zasilania, klawiatury i myszy.
- Zbyt wiele urządzeń podłączonych do jednej listwy zasilającej.
- Kilka listew zasilających podłączonych do tego samego gniazdka elektrycznego.

Problemy z pamięcią

Wyświetlany jest komunikat o niewystarczającej ilości pamięci —

- Zapisz i zamknij wszystkie otwarte pliki i zakończ działanie wszystkich otwartych programów, które nie są używane, aby sprawdzić, czy spowoduje to rozwiązanie problemu.
- Informacje na temat minimalnych wymagań dotyczących pamięci można znaleźć w dokumentacji dostarczonej z oprogramowaniem. W razie potrzeby zainstaluj dodatkowe moduły pamięci (patrz *Instrukcja serwisowa* w witrynie support.dell.com/manuals).
- Ponownie umieść moduły pamięci w gniazdach (zapoznaj się ze wskazówkami zawartymi w *instrukcji serwisowej* dostępnej pod adresem support.dell.com/manuals).

Rozwiązywanie problemów

- Jeśli problem nie zostanie rozwiązany, skontaktuj się z firmą Dell (patrz „Kontakt z firmą Dell” na stronie 90).

Jeśli występują inne problemy z pamięcią —

- Uruchom program Dell Diagnostics (patrz część „Dell Diagnostics” na stronie 69).
- Jeśli problem nie zostanie rozwiązany, skontaktuj się z firmą Dell (patrz „Kontakt z firmą Dell” na stronie 90).

Blokowanie się komputera i problemy z oprogramowaniem

Komputer nie włącza się — należy upewnić się, że kabel zasilający jest dokładnie podłączony do komputera i do gniazdka elektrycznego.

Jeśli program przestaje odpowiadać:

Zakończ działanie programu:

1. Naciśnij jednocześnie klawisze <Ctrl><Shift><Esc>.
2. Kliknij kartę **Applications** (Aplikacje).
3. Wybierz nazwę programu, który nie odpowiada.
4. Kliknij przycisk **End Task** (Zakończ zadanie).

Powtarzające się awarie programu — zapoznaj się z dokumentacją oprogramowania. W razie potrzeby odinstaluj, a następnie ponownie zainstaluj program.

 **UWAGA:** Instrukcje dotyczące instalowania oprogramowania są zazwyczaj zamieszczone w jego dokumentacji lub na dysku instalacyjnym.

Komputer przestał reagować lub został wyświetlony niebieski ekran —

 **PRZESTROGA:** Jeśli nie można zamknąć systemu operacyjnego, może nastąpić utrata danych.

Jeśli komputer nie reaguje na naciśnięcie klawiszy, na ruch myszy ani na dotknięcie ekranu palcem, naciśnij i przytrzymaj przycisk zasilania przez 8 do 10 sekund (aż komputer wyłączy się), a następnie uruchom komputer ponownie.

Program jest przeznaczony dla wcześniejszej wersji systemu operacyjnego Microsoft Windows —

Uruchom Kreatora zgodności programów. Kreator zgodności programów skonfiguruje program w taki sposób, aby był on uruchamiany w środowisku podobnym do starszych wersji systemu operacyjnego Microsoft Windows.

Aby uruchomić Kreatora zgodności programów:

1. Kliknij kolejno pozycje **Start**  → **Panel sterowania** → **Programy** → **Uruchom programy napisane dla starszych wersji systemu Windows**.
2. Na ekranie powitalnym kliknij przycisk **Dalej**.
3. Postępuj zgodnie z instrukcjami wyświetlanymi na ekranie.

Jeśli występują inne problemy

z oprogramowaniem —



- Natychmiast utwórz kopie zapasowe plików.
 - Sprawdź dysk twardy lub dyski CD programem antywirusowym.
 - Zapisz i zamknij otwarte pliki lub programy i wyłącz komputer za pomocą menu **Start** .
 - Sprawdź dokumentację dostarczoną z oprogramowaniem lub skontaktuj się z producentem oprogramowania w celu uzyskania informacji na temat rozwiązywania problemów:
 - Sprawdź, czy program jest zgodny z systemem operacyjnym zainstalowanym w komputerze.
 - Sprawdź, czy komputer spełnia minimalne wymagania sprzętowe potrzebne do uruchomienia programu. Zapoznaj się z dokumentacją oprogramowania.
- Sprawdź, czy program został poprawnie zainstalowany i skonfigurowany.
 - Sprawdź, czy sterowniki urządzeń nie powodują konfliktów z niektórymi programami.
 - W razie potrzeby odinstaluj program, a następnie zainstaluj go ponownie.
 - Zanonuj wyświetlany komunikat o błędzie, co ułatwi rozwiązanie problemu po skontaktowaniu się z firmą Dell.

Korzystanie z narzędzi serwisowych

Programu Dell Support Center

Cała pomoc w jednym miejscu.

Dell Support Center zapewnia alerty systemowe, opcje optymalizacji wydajności, informacje o systemie i łącza do innych narzędzi diagnostycznych i serwisowych firmy Dell.

Aby uruchomić aplikację Dell Support Center, naciśnij klawisz Dell Support Center  na klawiaturze lub kliknij przycisk **Start**  →

Wszystkie programy → **Dell** → **Dell Support Center** → **Launch Dell Support Center**.

Na **stronie głównej programu Dell Support Center** (Centrum pomocy technicznej firmy Dell) zostanie wyświetlony numer modelu komputera, numer seryjny, stan gwarancji i kod usług ekspresowych oraz informacje dotyczące zwiększania wydajności komputera.

Na stronie głównej są także dostępne łącza do następujących funkcji:

PC Checkup — diagnostyka sprzętu; dane o programie zajmującym największą ilość pamięci na dysku i możliwość śledzenia zmian wprowadzonych każdego dnia w komputerze.

PC Checkup Utilities

- **Drive Space Manager** — zarządzanie dyskiem twardym za pomocą grafik przedstawiających ilość miejsca zajmowanego przez określone typy plików.
- **Performance and Configuration History** — monitorowanie zdarzeń systemowych i zmian. To narzędzie prezentuje wszystkie skany sprzętu, testy, zmiany systemowe, zdarzenia krytyczne i punkty przywracania w dniu ich wystąpienia.

Korzystanie z narzędzi serwisowych

Detailed System Information — wyświetlanie szczegółowych informacji na temat konfiguracji sprzętu i systemu, dostęp do kopii umów serwisowych, gwarancji i opcji odnawiania gwarancji.

Get Help — dostęp do opcji pomocy technicznej Dell Technical Support, pomocy dla klientów, przewodników i samouczków, narzędzi online, podręczników użytkownika, informacji o gwarancji, często zadawanych pytań itd.

Backup and Recovery — tworzenie nośników kopii zapasowych, uruchamianie narzędzia odzyskiwania i tworzenie kopii zapasowych online.

System Performance Improvement

Offers — dostęp do rozwiązań sprzętowych i programowych zwiększających wydajność systemu.

Aby uzyskać więcej informacji o programie **Dell Support Center** i dostępnych narzędziach pomocy technicznej, przejdź do witryny **DellSupportCenter.com**.

My Dell Downloads

 **UWAGA:** Witryna My Dell Downloads może nie być dostępna w niektórych krajach.

Część oprogramowania wstępnie zainstalowanego na komputerze Dell nie obejmuje zapasowego dysku CD lub DVD. Oprogramowanie jest dostępne w witrynie My Dell Downloads. W tej witrynie można pobrać dostępne oprogramowanie w celu reinstalacji lub utworzenia własnego nośnika zapasowego.

Aby zarejestrować się i używać witryny My Dell Downloads:

1. Przejdź pod adres **DownloadStore.dell.com/media**.
2. Wykonaj wyświetlane na ekranie instrukcje w celu zarejestrowania się i pobrania oprogramowania.
3. Ponownie zainstaluj oprogramowanie lub utwórz nośnik zapasowy w celu wykorzystania go w przyszłości.

Narzędzie do rozwiązywania problemów ze sprzętem

Jeśli urządzenie nie zostało wykryte podczas instalacji systemu operacyjnego albo zostało wykryte, ale nieprawidłowo skonfigurowane, do wyeliminowania niezgodności można użyć **narzędzia do rozwiązywania problemów ze sprzętem**.

Aby uruchomić narzędzie do rozwiązywania problemów ze sprzętem:

1. Kliknij kolejno przycisk **Start**  → **Pomoc i obsługa techniczna**.
2. W polu wyszukiwania wpisz wyrażenie `hardware troubleshooter` (narzędzie do rozwiązywania problemów ze sprzętem) i naciśnij klawisz <Enter>, aby wyszukać informacje.
3. Z listy wyników wyszukiwania wybierz opcję, która najlepiej pasuje do problemu, i wykonaj pozostałe czynności dotyczące rozwiązywania problemu.

Program Dell Diagnostics

Jeśli wystąpią problemy z komputerem, przed zasięgnięciem pomocy w firmie Dell wykonaj testy opisane w części „Blokowanie się komputera i problemy z oprogramowaniem” na stronie 64 i uruchom program Dell Diagnostics.

Upewnij się, że urządzenie, które ma być sprawdzone, jest wyświetlane w narzędziu konfiguracji systemu i jest aktywne. Aby przejść do systemu BIOS, włącz (lub ponownie uruchom) komputer i po wyświetleniu logo Dell naciśnij klawisz <F2>.

Uruchamianie programu Dell Diagnostics

Po uruchomieniu programu Dell diagnostics komputer wykonuje test Enhanced Pre-boot System Assessment (ePSA). Testy ePSA sprawdzają płytę systemową, klawiaturę, ekran, pamięć, dysk twardy itd.

1. Włącz lub uruchom ponownie komputer.
2. Po wyświetleniu logo firmy DELL naciśnij niezwłocznie klawisz <F12>.

 **UWAGA:** W przypadku zbyt długiego oczekiwania i pojawienia się logo systemu operacyjnego należy zaczekać na wyświetlenie pulpitu systemu Microsoft Windows, a następnie wyłączyć komputer i spróbować ponownie.

3. Wybierz opcję **Diagnostics** (Diagnostyka) z menu uruchamiania i naciśnij klawisz <Enter>.

Podczas przeprowadzania testów odpowiadaj na wszystkie wyświetlane pytania.

- W przypadku wykrycia awarii test zostanie zatrzymany, a komputer wyemituje sygnał dźwiękowy. Aby zatrzymać ocenianie i ponownie uruchomić komputer, naciśnij klawisz <n>; aby przejść do następnego testu, naciśnij klawisz <y>; aby ponownie przetestować uszkodzone elementy, naciśnij klawisz <r>.
- Jeśli w trakcie wykonywania funkcji Enhanced Pre-boot System Assessment zostanie wykryta awaria, zapisz kody błędów, a następnie skontaktuj się z firmą Dell (dodatkowe informacje dostępne w sekcji „Kontakt z firmą Dell” na stronie 90).

Po pomyślnym zakończeniu testów systemu Enhanced Pre-boot System Assessment zostanie wyświetlony komunikat „Do you want to run the remaining memory tests? This will take about 30 minutes or more. Do you want to continue? (Recommended) (Czy chcesz przeprowadzić pozostałe testy pamięci? Zajmie to około 30 minut lub więcej. Czy chcesz kontynuować? Zalecane)”.

Jeżeli występują problemy z pamięcią, naciśnij klawisz <y>. W przeciwnym przypadku naciśnij klawisz <n>. Zostanie wyświetlony poniższy komunikat: „Enhanced Pre-boot System Assessment Complete (Zakończono testy Enhanced Pre-boot System Assessment)”.

Kliknij przycisk **Exit** (Zakończ), aby ponownie uruchomić komputer.

Przywracanie systemu operacyjnego

System operacyjny komputera można przywrócić, korzystając z jednej z następujących opcji:

△ PRZESTROGA: Użycie programu Dell Factory Image Restore lub dysku *systemu operacyjnego* do przywracania systemu powoduje trwałe usunięcie wszystkich plików z danymi na komputerze. O ile to możliwe, przed użyciem tych programów należy wykonać kopię zapasową danych.

Opcja	Użyj
Przywracanie systemu	jako pierwsze rozwiązanie
program Dell DataSafe Local Backup	jeżeli przywracanie systemu nie powoduje rozwiązania problemu
Nośnik przywracania systemu	gdy usterka systemu operacyjnego uniemożliwia użycie odzyskiwania systemu i aplikacji Dell DataSafe Local Backup w przypadku instalacji fabrycznie zainstalowanego oprogramowania firmy Dell na nowo zainstalowanym dysku twardym
Dell Factory Image Restore	w celu przywrócenia komputera do stanu, w którym był po zakupie
<i>Dysk Operating System</i> (System operacyjny)	w celu ponownego zainstalowania na komputerze wyłącznie systemu operacyjnego

✎ UWAGA: Dysk *Operating System* (System operacyjny) może nie być dostarczany z komputerem.

Przywracanie systemu

System operacyjny Windows zawiera funkcję Przywracanie systemu umożliwiającą przywrócenie systemu do wcześniejszego stanu działania (bez wpływu na dane), w przypadku gdy zmiany sprzętowe, związane z oprogramowaniem lub konfiguracją systemu spowodowały niepożądaną, niestabilną pracę komputera. Wszystkie zmiany wykonane przez funkcję Przywracanie systemu można wycofać.

△ PRZESTROGA: Należy regularnie wykonywać kopie zapasowe plików danych. Funkcja Przywracanie systemu nie monitoruje plików danych użytkownika ani ich nie przywraca.

Uruchamianie funkcji System Restore (Przywracanie systemu)

1. Kliknij przycisk **Start** .
2. W polu wyszukiwania wpisz `Przywracanie systemu` i naciśnij klawisz `<Enter>`.

✎ UWAGA: Może zostać wyświetlone okno **Kontrola konta użytkownika**. Jeśli jesteś administratorem komputera, kliknij opcję **Kontynuuj**; jeśli nie, zwróć się do administratora, aby wykonał żądaną czynność.

3. Kliknij przycisk **Dalej** i postępuj zgodnie z instrukcjami wyświetlanymi na ekranie.

Jeśli nie udało się rozwiązać problemu przy użyciu funkcji Przywracanie systemu, możliwe jest cofnięcie ostatniej operacji przywracania systemu.

Cofnięcie ostatniej operacji przywracania systemu

 **UWAGA:** Przed cofnięciem ostatniej operacji przywracania systemu należy zapisać i zamknąć wszystkie otwarte pliki i zamknąć wszystkie otwarte programy. Dopóki przywracanie systemu nie zostanie zakończone, nie należy modyfikować, otwierać ani usuwać plików bądź programów.

1. Kliknij przycisk **Start** .
2. W polu wyszukiwania wpisz `Przywracanie systemu` i naciśnij klawisz `<Enter>`.
3. Kliknij **Cofnij moje ostatnie przywracanie** i kliknij przycisk **Dalej**.

Usługa Dell DataSafe Local Backup

 **PRZESTROGA:** Użycie aplikacji Dell DataSafe Local Backup do przywracania systemu powoduje trwałe usunięcie wszystkich danych z dysku twardego oraz wszystkich aplikacji i sterowników zainstalowanych po otrzymaniu komputera. Przed użyciem aplikacji Dell DataSafe Local Backup należy przygotować nośnik zapasowy z aplikacjami, które mają zostać zainstalowane na komputerze. Aplikacji Dell DataSafe Local Backup należy użyć tylko wtedy, gdy po użyciu funkcji Przywracanie systemu nadal występują problemy.

 **PRZESTROGA:** Aplikacja Dell Datasafe Local Backup została zaprojektowana tak, aby zachowywała pliki danych na komputerze, przed jej użyciem zaleca się jednak wykonanie kopii zapasowej plików danych.

Przywracanie systemu operacyjnego

 **UWAGA:** Aplikacja Dell DataSafe Local Backup może nie być dostępna w niektórych krajach.

 **UWAGA:** Jeśli aplikacja Dell DataSafe Local Backup nie jest dostępna na komputerze, w celu przywrócenia systemu operacyjnego należy użyć programu Dell Factory Image Restore (patrz „Dell Factory Image Restore” na stronie 77).

Program Dell DataSafe Local Backup umożliwi przywrócenie dysku twardego do stanu, w którym znajdował się w momencie zakupu komputera, i zachowanie plików danych.

Program Dell DataSafe Local Backup umożliwia:

- wykonanie kopii zapasowej i przywrócenie wcześniejszego stanu komputera
- utworzenie nośnika przywracania systemu.

Dell DataSafe Local Backup Basic

W celu przywrócenia fabrycznego oprogramowania Dell z zachowaniem plików z danymi:

1. Wyłącz komputer.
2. Odtłącz wszystkie urządzenia podłączone do komputera (dysk USB, drukarka itp.) i wymontuj nowo dodany sprzęt wewnętrzny.

 **UWAGA:** Nie należy odtaczać zasilacza.

3. Włącz komputer.
4. Po wyświetleniu logo firmy DELL naciśnij kilkakrotnie klawisz <F8>, aby zostało wyświetlone okno **Advanced Boot Options** (Zaawansowane opcje rozruchu).

 **UWAGA:** W przypadku zbyt długiego oczekiwania i pojawienia się logo systemu operacyjnego należy poczekać na wyświetlenie pulpitu systemu Microsoft Windows, a następnie wyłączyć komputer i spróbować ponownie.

5. Wybierz opcję **Repair Your Computer** (Napraw komputer).
6. Wybierz opcję **Dell DataSafe Restore and Emergency Backup** (Dell DataSafe – odzyskiwanie i tworzenie awaryjnej kopii zapasowej) z menu **System Recovery Options** (Opcje odzyskiwania systemu) i postępuj zgodnie ze wskazówkami wyświetlanymi na ekranie.

 **UWAGA:** Proces przywracania może trwać godzinę lub dłużej, zależnie od ilości danych, które mają być przywrócone.

 **UWAGA:** Więcej informacji można znaleźć w artykule 353560 bazy wiedzy dostępnej pod adresem **support.dell.com**.

Aktualizacja do wersji Dell DataSafe Local Backup Professional

 **UWAGA:** Aplikację Dell DataSafe Local Backup Professional można zainstalować na komputerze, jeśli zostanie zamówiona podczas zakupu.

Aplikacja Dell DataSafe Local Backup Professional udostępnia dodatkowe funkcje umożliwiające:

- tworzenie kopii zapasowej i przywracanie komputera na podstawie typów plików
- tworzenie kopii zapasowych na lokalnym urządzeniu pamięci masowej
- planowanie automatyzacji tworzenia kopii zapasowych.

Przywracanie systemu operacyjnego

Aby dokonać aktualizacji do wersji Dell DataSafe Local Backup Professional:

1. Kliknij dwukrotnie ikonę usługi Dell DataSafe Local Backup  w obszarze powiadomień pulpitu.
2. Kliknij przycisk **UPGRADE NOW!** (Aktualizuj teraz).
3. Postępuj zgodnie z instrukcjami wyświetlanymi na ekranie.

Nośnik przywracania systemu

 **PRZESTROGA:** Nośnik przywracania systemu został zaprojektowany tak, aby zachowywał pliki danych na komputerze, przed jego użyciem zaleca się jednak wykonanie kopii zapasowej plików danych.

Nośnik przywracania systemu utworzony za pomocą programu Dell DataSafe Local Backup umożliwia przywrócenie dysku twardego do stanu, w którym znajdował się w momencie zakupu komputera, i zachowanie plików danych na komputerze.

Nośnika przywracania systemu należy użyć w następujących przypadkach:

- Usterka systemu operacyjnego uniemożliwiająca użycie opcji odzyskiwania zainstalowanych na komputerze.
- Usterka dysku twardego uniemożliwiająca przywrócenie danych.



Aby przywrócić za pomocą nośnika przywracania systemu oprogramowanie fabrycznie zainstalowane w firmie Dell:

1. Włóż dysk lub napęd USB przywracania systemu i uruchom ponownie komputer.
 2. Po wyświetleniu logo DELL naciśnij niezwłocznie klawisz <F12>.
-  **UWAGA:** W przypadku zbyt długiego oczekiwania i pojawienia się logo systemu operacyjnego należy poczekać na wyświetlenie pulpitu systemu Microsoft Windows, a następnie wyłączyć komputer i spróbować ponownie.
3. Wybierz na liście odpowiednie urządzenie rozruchowe i naciśnij klawisz <Enter>.
 4. Postępuj zgodnie z instrukcjami wyświetlanymi na ekranie.

Dell Factory Image Restore

 **PRZESTROGA:** Użycie narzędzia Dell Factory Image Restore do przywrócenia systemu operacyjnego powoduje trwałe usunięcie wszystkich danych z dysku twardego oraz wszystkich aplikacji i sterowników zainstalowanych po otrzymaniu komputera. O ile to możliwe, przed użyciem tych narzędzi należy wykonać kopie zapasowe danych. Programu Dell Factory Image Restore należy użyć tylko wtedy, gdy po użyciu funkcji Przywracanie systemu nadal występują problemy.

Przywracanie systemu operacyjnego

-  **UWAGA:** Program Dell Factory Image Restore może nie być dostępny w pewnych krajach lub w niektórych komputerach.
-  **UWAGA:** Jeśli aplikacja Dell Factory Image Restore nie jest dostępna na komputerze, w celu przywrócenia systemu operacyjnego należy użyć programu Dell DataSafe Local Backup (patrz „Dell DataSafe Local Backup” na stronie 73).

Programu Dell Factory Image Restore należy używać do przywracania systemu tylko w ostateczności. Użycie tego programu powoduje przywrócenie dysku twardego do stanu, w jakim znajdował się w momencie zakupu komputera. Wszystkie programy lub pliki dodane od czasu odbioru komputera – w tym pliki danych – są trwale usuwane z dysku twardego. Do plików danych należą dokumenty, arkusze kalkulacyjne, wiadomości e-mail, zdjęcia cyfrowe, pliki muzyczne itd. O ile to możliwe, przed użyciem programu Dell Factory Image Restore należy wykonać kopie zapasowe wszystkich danych.

Uruchamianie programu Dell Factory Image Restore

1. Włącz komputer.
2. Po wyświetleniu logo firmy DELL naciśnij kilkakrotnie klawisz <F8>, aby zostało wyświetlone okno **Advanced Boot Options** (Zaawansowane opcje rozruchu).
 **UWAGA:** W przypadku zbyt długiego oczekiwania i pojawienia się logo systemu operacyjnego należy zaczekać na wyświetlenie pulpitu systemu Microsoft Windows, a następnie wyłączyć komputer i spróbować ponownie.
3. Wybierz opcję **Repair Your Computer** (Napraw komputer).
Zostanie wyświetlone okno **System Recovery Options** (Opcje odzyskiwania systemu).

4. Wybierz układ klawiatury i kliknij przycisk **Next** (Dalej).
5. Aby uzyskać dostęp do opcji odzyskiwania systemu, zaloguj się jako użytkownik lokalny. Aby uzyskać dostęp do wiersza poleceń, wpisz słowo `administrator` w polu **User name** (Nazwa użytkownika), a następnie kliknij przycisk **OK**.
6. Kliknij opcję **Dell Factory Image Restore**.
Zostanie wyświetlony ekran powitalny programu **Dell Factory Image Restore**.
 **UWAGA:** W zależności od konfiguracji komputera może być konieczne wybranie opcji **Dell Factory Tools** (narzędzia fabryczne firmy Dell), a następnie opcji **Dell Factory Image Restore**.

Przywracanie systemu operacyjnego

7. Kliknij przycisk **Next** (Dalej). Zostanie wyświetlony ekran **Confirm Data Deletion** (Potwierdzenie usunięcia danych).

 **UWAGA:** Jeśli nie chcesz kontynuować działania programu Factory Image Restore, kliknij przycisk **Cancel** (Anuluj).

8. Zaznacz pole wyboru, aby potwierdzić, że chcesz kontynuować formatowanie dysku twardego i przywracanie oprogramowania systemowego do stanu fabrycznego, a następnie kliknij przycisk **Next** (Dalej).

Rozpocznie się proces przywracania i może potrwać 5 minut lub dłużej. Po przywróceniu systemu operacyjnego i aplikacji do stanu fabrycznego zostanie wyświetlony odpowiedni komunikat.

9. Kliknij przycisk **Finish** (Zakończ), aby ponownie uruchomić komputer.

Uzyskiwanie pomocy

W razie wystąpienia problemu z komputerem można wykonać poniższe czynności w celu ustalenia przyczyny problemu i jego rozwiązania:

1. Informacje i procedury dotyczące problemów z komputerem znajdują się w części „Rozwiązywanie problemów” na stronie 59.
2. Procedury uruchamiania programu Dell Diagnostics opisano w części „Dell Diagnostics” na stronie 69.
3. Wypełnij „Diagnostyczną listę kontrolną” na stronie 89.
4. Skorzystaj z obszernego zestawu usług dostępnych w witrynie pomocy technicznej firmy Dell (**support.dell.com**) w celu uzyskania pomocy dotyczącej procedur instalacji i rozwiązywania problemów. Szczegółowy wykaz dostępnych usług firmy Dell można znaleźć w sekcji „Usługi online” na stronie 84.
5. Jeśli problemu nie udało się rozwiązać po wykonaniu powyższych czynności, należy skorzystać z informacji w sekcji „Zanim zadzwonisz” na stronie 88.

Uzyskiwanie pomocy

 **UWAGA:** Do działu pomocy technicznej należy dzwonić z aparatu telefonicznego znajdującego się niedaleko komputera lub bezpośrednio przy nim, aby pracownik pomocy technicznej mógł pomagać użytkownikowi podczas wykonywania wszystkich niezbędnych procedur.

 **UWAGA:** System kodów usług ekspresowych (Express Service Code) firmy Dell może nie być dostępny w niektórych krajach.

Po usłyszeniu monitu z automatycznego systemu telefonicznego firmy Dell należy wprowadzić swój kod usług ekspresowych, aby połączenie zostało skierowane bezpośrednio do właściwego działu pomocy technicznej. Jeśli nie masz kodu usług ekspresowych, otwórz folder **Dell Accessories** (Akcesoria firmy Dell), kliknij dwukrotnie ikonę **Express Service Code** (Kod usług ekspresowych) i postępuj zgodnie ze wskazówkami.

 **UWAGA:** Niektóre usługi są dostępne tylko na kontynentalnym obszarze USA. Informacje o ich dostępności można uzyskać u lokalnego przedstawiciela firmy Dell.

Pomoc techniczna i obsługa klienta

Dział pomocy technicznej firmy Dell odpowiada na pytania użytkowników dotyczące sprzętu Dell. Personel pomocy technicznej udziela szybkich i dokładnych odpowiedzi, korzystając z komputerowych rozwiązań diagnostycznych.

Aby skontaktować się z działem pomocy technicznej firmy Dell, zapoznaj się z tematem „Zanim zadzwonisz” na stronie 88, a następnie sprawdź informacje kontaktowe dla swojego regionu lub otwórz witrynę **support.dell.com**.

DellConnect

Usługa DellConnect jest prostym narzędziem internetowym, które umożliwia pracownikowi działu obsługi i pomocy technicznej firmy Dell uzyskanie dostępu do komputera przez połączenie szerokopasmowe, dokonanie diagnostyki problemu i wykonanie naprawy pod nadzorem użytkownika. Aby uzyskać więcej informacji, przejdź do witryny **dell.com/DellConnect**.

Usługi elektroniczne

Z informacjami o produktach i usługach firmy Dell można zapoznać się w następujących witrynach:

- **dell.com**
- **dell.com/ap** (tylko w krajach Azji i Pacyfiku)
- **dell.com/jp** (tylko w Japonii)
- **euro.dell.com** (tylko w Europie)
- **dell.com/la** (w krajach Ameryki Łacińskiej i na Karaibach)
- **dell.ca** (tylko w Kanadzie)

Aby uzyskać dostęp do pomocy technicznej firmy Dell, można odwiedzić następujące witryny internetowe lub wysłać wiadomość e-mail na jeden z następujących adresów:

Witryny pomocy technicznej firmy Dell

- **support.dell.com**
- **support.jp.dell.com** (tylko w Japonii)
- **support.euro.dell.com** (tylko w Europie)
- **supportapj.dell.com** (tylko w krajach Azji i regionu Pacyfiku)

Adresy e-mail pomocy technicznej firmy Dell

- **mobile_support@us.dell.com**
- **support@us.dell.com**
- **la-techsupport@dell.com** (tylko w krajach Ameryki Południowej i Karaibów)
- **apsupport@dell.com** (tylko w krajach Azji i Pacyfiku)

Adresy e-mail działów marketingu i sprzedaży firmy Dell

- **apmarketing@dell.com** (tylko w krajach Azji i Pacyfiku)
- **sales_canada@dell.com** (tylko w Kanadzie)

Anonimowy protokół transmisji plików (FTP)

- **ftp.dell.com**

Zaloguj się jako użytkownik: `anonymous`, a jako hasło podaj swój adres e-mail.

Automatyczna obsługa stanu zamówienia

Stan realizacji zamówienia dowolnego produktu firmy Dell można sprawdzić w witrynie **support.dell.com** lub w automatycznym serwisie informacji o stanie zamówienia. Automat zgłoszeniowy prosi użytkownika o podanie informacji potrzebnych do zlokalizowania zamówienia i dostarczenia sprawozdania na jego temat.

Jeżeli występują problemy z zamówieniem, takie jak brak części, niewłaściwe części lub błędy na fakturze, należy skontaktować się z firmą Dell w celu uzyskania pomocy. Przed wybraniem numeru należy przygotować fakturę lub kwit opakowania.

Aby określić właściwy numer telefonu dla swojego regionu, należy zapoznać się z sekcją „Kontakt z firmą Dell” na stronie 90.



Informacje o produkcie

Aby znaleźć informacje dotyczące dodatkowych produktów firmy Dell lub złożyć zamówienie, należy przejść do witryny **dell.com**. Aby uzyskać numer telefonu dla swojego regionu lub skontaktować się z pracownikiem działu sprzedaży, zapoznaj się z sekcją „Kontakt z firmą Dell” na stronie 90.

Zwroty produktów w celu dokonania naprawy gwarancyjnej lub uzyskania zwrotu pieniędzy

Wszystkie elementy, które mają być oddane zarówno do naprawy, jak i do zwrotu, przygotuj zgodnie z poniższymi wskazówkami:

 **UWAGA:** Przed odestaniem produktu do firmy Dell, należy utworzyć kopie zapasowe wszelkich danych zapisanych na dysku twardym i innych urządzeniach pamięci masowej w komputerze. Należy usunąć z komputera wszelkie informacje o charakterze poufnym, autorskim lub prywatnym oraz wyjąć nośniki danych, takie jak dyski CD lub karty pamięci. Firma Dell nie ponosi odpowiedzialności za jakiegokolwiek informacje o charakterze poufnym, autorskim lub prywatnym, utracone lub uszkodzone dane bądź też uszkodzone lub utracone wymienne nośniki danych, które zostaną oddane wraz z produktem.

1. Skontaktuj się z firmą Dell, aby uzyskać numer autoryzacji zwrotu materiału (RMA — Return Material Authorization), a następnie napisz go wyraźnie w widocznym miejscu na zewnętrznej stronie pudełka. Aby określić właściwy numer telefonu dla swojego regionu, należy zapoznać się z sekcją „Kontakt z firmą Dell” na stronie 90.
2. Załącz kopię faktury i list opisujący powód odesłania produktu.
3. Dołącz diagnostyczną listę kontrolną (patrz „Diagnostyczna lista kontrolna” na stronie 89) z wyszczególnieniem wykonanych testów oraz opisem wszelkich komunikatów o błędach wyświetlanych w programie Dell Diagnostics (patrz „Dell Diagnostics” na stronie 69).
4. W przypadku zwrotu w celu uzyskania pieniędzy dołącz wszystkie oryginalne akcesoria zwracanego urządzenia (kabel zasilacza, dyski z oprogramowaniem, przewodniki itd.).
5. Zapakuj sprzęt przeznaczony do zwrotu w opakowanie oryginalne lub odpowiadające oryginalnemu.
 -  **UWAGA:** Koszty wysyłki pokrywa użytkownik. Użytkownik jest również odpowiedzialny za ubezpieczenie każdego zwracanego produktu i bierze na siebie ryzyko jego ewentualnej utraty podczas wysyłki do firmy Dell. Paczki przesyłane na zasadzie pobrania przy doręczeniu (Collect On Delivery) nie są akceptowane.
 -  **UWAGA:** Zwroty niespełniające któregokolwiek z powyższych warunków będą odrzucane przez firmę Dell i odsyłane użytkownikowi.

Zanim zadzwonisz

- UWAGA:** Przed wybraniem numeru należy przygotować swój kod usług ekspresowych (ESC). Dzięki niemu automatyczny system telefoniczny firmy Dell może sprawniej obsługiwać odbierane połączenia. Może być również konieczne podanie kodu Service Tag.

Znajdowanie kodu Service Tag i kodu usług ekspresowych

Kod Service Tag i kod usług ekspresowych znajdują się na etykiecie umieszczonej na spodzie komputera.

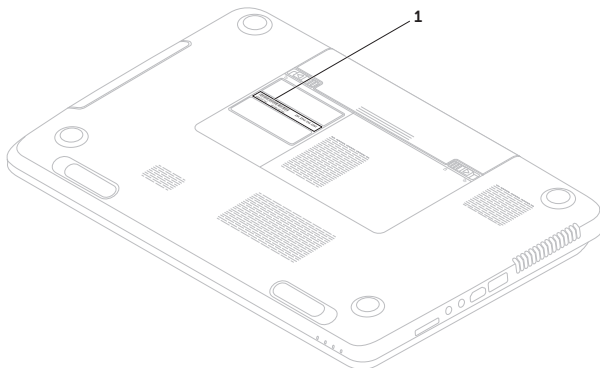

1 Znacznik serwisowy i Kod usług ekspresowych

Należy pamiętać o wypełnieniu poniższej diagnostycznej listy kontrolnej. Jeżeli jest to możliwe, przed wykonaniem telefonu do firmy Dell należy włączyć komputer i dzwonić z aparatu telefonicznego znajdującego się przy komputerze lub w jego pobliżu. Personel obsługi może poprosić użytkownika o wpisanie pewnych poleceń na klawiaturze, przekazywanie szczegółowych informacji podczas wykonywania operacji lub wykonanie innych czynności związanych z rozwiązywaniem problemów, które można przeprowadzić tylko na komputerze. Należy też mieć pod ręką dokumentację komputera.

Diagnostyczna lista kontrolna

- Nazwisko i imię:
- Data:
- Adres:
- Numer telefonu:
- Kod Service Tag (kod kreskowy na spodzie komputera):
- Kod usług ekspresowych ESC:
- Numer autoryzacji zwrotu materiałów (jeśli został podany przez pomoc techniczną firmy Dell):
- System operacyjny i jego wersja:
- Urządzenia:
- Karty rozszerzeń:
- Czy komputer użytkownika jest podłączony do sieci? Tak/Nie
- Sieć, wersja i karta sieciowa:
- Programy i ich wersje:

Uzyskiwanie pomocy

Korzystając z instrukcji zamieszczonych w dokumentacji systemu operacyjnego, ustal zawartość plików startowych komputera. Jeśli do komputera podłączona jest drukarka, należy wydrukować poszczególne pliki. Jeśli nie ma drukarki, przed skontaktowaniem się z firmą Dell należy przepisać zawartość poszczególnych plików.

- Komunikat o błędzie, kod dźwiękowy lub kod diagnostyczny:
- Opis problemu oraz procedur wykonywanych przez użytkownika w celu rozwiązania problemu:

Kontakt z firmą Dell

Klienci w Stanach Zjednoczonych mogą dzwonić pod numer telefonu 800-WWW-DELL (800-999-3355).



UWAGA: W przypadku braku aktywnego połączenia z Internetem informacje kontaktowe można znaleźć na fakturze, w dokumencie dostawy, na rachunku lub w katalogu produktów firmy Dell.

Firma Dell oferuje kilka różnych form obsługi technicznej i serwisu, usług elektronicznych oraz telefonicznych. Ich dostępność różni się w zależności od produktu i kraju, a niektóre z nich mogą być niedostępne w regionie użytkownika.

Aby skontaktować z firmą Dell w sprawie sprzedaży, pomocy technicznej lub obsługi klienta:

1. Przejdź do witryny **dell.com/ContactDell**.
2. Wybierz swój kraj lub region.
3. Wybierz odpowiednie łącze do działu obsługi lub pomocy technicznej w zależności od potrzeb.
4. Wybierz dogodną metodę kontaktu z firmą Dell.

Wyszukiwanie dodatkowych informacji i materiałów

Jeśli chcesz:

Patrz:

ponownie zainstalować system operacyjny

„Nośnik przywracania systemu” na stronie 76

uruchomić program diagnostyczny do komputera

„Program Dell Diagnostics” na stronie 69

ponownie zainstalować oprogramowanie systemowe

„My Dell Downloads” na stronie 68

znaleźć więcej informacji na temat systemu operacyjnego Microsoft Windows i jego funkcji

support.dell.com

Jeśli chcesz:

zmodernizować komputer poprzez zamontowanie nowych lub dodatkowych podzespołów (np. nowego dysku twardego) ponownie zainstalować lub wymienić zużytą lub wadliwą część

znaleźć numer serwisowy lub kod usług ekspresowych – numer serwisowy jest niezbędny w celu zidentyfikowania komputera w witrynie **support.dell.com** i podczas kontaktów z pomocą techniczną

Patrz:

Instrukcja serwisowa dostępna pod adresem **support.dell.com/manuals**



UWAGA: W niektórych krajach samodzielne otwieranie obudowy komputera i wymiana części może spowodować unieważnienie gwarancji. Przed przystąpieniem do prac wewnątrz komputera zapoznaj się z warunkami gwarancji i zwrotów.

dolna część komputera

„Program Dell Support Center” na stronie 67

Jeśli chcesz:

znaleźć informacje na temat sprawdzonych procedur obsługi komputera
zapoznać się z warunkami gwarancji, warunkami użytkowania (tylko USA), instrukcjami dotyczącymi bezpieczeństwa, informacjami o przepisach, informacjami o ergonomii i umową licencyjną użytkownika

Patrz:

Dostarczone z komputerem dokumenty dotyczące bezpieczeństwa i zgodności z przepisami oraz dodatkowe informacje w witrynie zgodności z przepisami pod adresem **dell.com/regulatory_compliance**.

Jeśli chcesz:

znaleźć sterowniki i pliki do pobrania, pliki readme

uzyskać dostęp do pomocy technicznej i pomocy dotyczącej produktów

sprawdzić status zamówienia nowo zakupionych produktów

znaleźć rozwiązania i odpowiedzi na częste pytania



znaleźć najnowsze informacje o zmianach technicznych, które zostały wprowadzone w komputerze, lub zaawansowane materiały techniczne, przeznaczone dla techników i doświadczonych użytkowników

Patrz:

support.dell.com

Dane techniczne

W tej sekcji podano informacje, które mogą być potrzebne podczas konfigurowania i modernizacji komputera lub aktualizowania sterowników.

UWAGA: Oferowane opcje mogą być różne w różnych krajach. Aby uzyskać więcej informacji dotyczących konfiguracji komputera, zapoznaj się z sekcją **Detailed System Information** (Szczegółowe informacje o systemie) w programie Dell Support Center. Aby uruchomić aplikację Dell Support Center, naciśnij klawisz Dell Support Center  na klawiaturze lub kliknij przycisk **Start**  → **Wszystkie programy** → **Dell** → **Dell Support Center** → **Launch Dell Support Center**

Model komputera

Dell Inspiron N7110

Informacje o komputerze

Systemowy zestaw układów	Mobile Intel 6 series
Typy procesorów	Intel Core i3 Intel Core i5 Intel Core i7 Intel Pentium Dual Core

Pamięć

Gniazdo modułu pamięci	dwa złącza SODIMM dostępne dla użytkownika
Pojemność modułów pamięci	1 GB, 2 GB i 4 GB
Minimalna pojemność pamięci	2 GB
Maksymalna pojemność pamięci	8 GB

Pamięć

Możliwość konfiguracji pamięci	2 GB, 3 GB, 4 GB, 6 GB i 8 GB
Typ pamięci	1333 MHz SODIMM DDR3

 **UWAGA:** Instrukcje dotyczące rozbudowy pamięci można znaleźć w *Instrukcji serwisowej* w witrynie support.dell.com/manuals.

Złącza

Dźwięk	jedno gniazdo mikrofonowe i jedno gniazdo słuchawek/głośników stereofonicznych
Mini-Card	dwa gniazda obsługujące karty o połowie wysokości – Mini-Card

Złącza

złącze HDMI	jedno złącze 19-stykowe
Karta sieciowa	jedno złącze RJ45
USB	jedno 4-stykowe złącze zgodne ze standardem USB 2.0 dwa 4-stykowe złącza zgodne ze standardem USB 3.0
Grafika	złącze 15-otworowe
eSATA	jedno 7-/4-stykowe złącze hybrydowe eSATA/USB z funkcją PowerShare
czytnik kart pamięci	jedno gniazdo 8-w-1

czytnik kart pamięci

Obsługiwane karty	karta pamięci Secure Digital (SD)
	Secure Digital Extended Capacity (SDXC)
	Secure Digital High Capacity (SDHC)
	Memory Stick (MS)
	Memory Stick PRO (MS-PRO)
	MultiMedia Card (MMC)
	MultiMedia Card plus (MMC+)
	Karta xD-Picture

Klawiatura

Liczba klawiszy	86 (USA i Kanada); 87 (Europa); 90 (Japonia); 87 (Brazylia)
-----------------	---

Łączność

Modem (opcjonalnie)	zewnętrzny modem USB V.92 56 K
Karta sieciowa	10/100 Ethernet LAN na płycie systemowej
Łączność bezprzewodowa	WLAN, WiMax/Wi-Fi bgn/abgn i technologia bezprzewodowa Bluetooth (opcjonalnie)/ WiDi (opcjonalnie)

Dźwięk

Kontroler audio	Realtek ALC269
Głośniki	2 x 2 W
Głośnik niskotonowy	3 W
Regulacja głośności	menu programu, regulatory odtwarzania

Grafika

Autonomiczna:

Kontroler grafiki	NVIDIA GeForce GT 525M
Pamięć kontrolera grafiki	1 GB/2 GB DDR3

UMA:

Kontroler grafiki	Intel HD Graphics 3000
Pamięć kontrolera grafiki	do 1,6 GB

Kamera

Rozdzielczość kamery	1.0 megapiksela
Typ kamery	panoramiczna HD
Rozdzielczość wideo	1280 x 720

Wyświetlacz

Typ	WLED HD+ 17,3 cala z obsługą technologii TrueLife
Wymiary:	
Wysokość	214,8 mm
Szerokość	381,9 mm
Przekątna	438,2 mm
Maksymalna rozdzielczość	1600 x 900
Częstotliwość odświeżania	60 Hz
Kąt rozwarcia	0° (zamknięty) do 135°
Kąt podglądu poziomego	40/40
Kąt widzenia w pionie	15/30 (H/L)
Rozstaw pikseli	0,2386 mm x 0,2386 mm

Tabliczka dotykowa

Rozdzielczość
położenia X/Y
(tryb tablicy
graficznej) 240 cpi

Rozmiar:

Wysokość 55 mm

Szerokość 100 mm

Akumulator

„Inteligentny” litowo-jonowy, składający się
z dziewięciu ogniw:

Wysokość 22,80 mm

Szerokość 214 mm

Głębokość 57,64 mm

Masa 0,34 kg

Akumulator

„Inteligentny” litowo-jonowy, składający się
z dziewięciu ogniw:

Wysokość 22,80 mm

Szerokość 214 mm

Głębokość 78,76 mm

Masa 0,52 kg

Napięcie 11,1 V prądu stałego

Czas ładowania 4 godziny
(przybliżony)
(przy wyłączonym
komputerze)

Czas pracy czas pracy akumulatora
jest uzależniony od
warunków

Bateria CR-2032
pastylkowa

Dane fizyczne

Wysokość	29,70 mm do 34 mm
Szerokość	418,4 mm
Głębokość	286,80 mm
Waga (z akumulatorem 6-ogniowym i napędem CD)	3,28 kg

Zasilacz

 **UWAGA:** Należy używać zasilacza, który jest dostosowany do wymagań komputera. Zobacz informacje na temat bezpieczeństwa dostarczone z komputerem.

Napięcie wejściowe	100–240 V – prąd przemienny
Prąd wejściowy (maksymalny)	1,5 A/1,6 A/1,7 A/ 2,3 A/2,5 A

Zasilacz

Częstotliwość prądu wejściowego	50-60 Hz
Prąd wyjściowy	65 W/90 W/130 W
Prąd wyjściowy:	
65 W	3,34 A
90 W	4,62 A
130 W	6,7 A
Nominalne napięcie wyjściowe	prąd stały 19,5 V
Zakres temperatur:	
Podczas pracy	od 0° do 40°C
Podczas przechowywania	od -40° do 70°C

Warunki otoczenia

Zakres temperatur:

Podczas pracy	od 0° do 35°C
Podczas przechowywania	od -40° do 65°C

Względna wilgotność (maksymalna):

Podczas pracy	10%–90% (bez kondensacji)
Podczas przechowywania	od 5% do 95% (bez kondensacji)

Maksymalne drgania (z wykorzystaniem spektrum losowych wibracji, które symulują środowisko użytkownika):

Podczas pracy	0,66 Grms
Poza czasem pracy	1,30 Grms

Warunki otoczenia

Maksymalny wstrząs (mierzony przy użyciu Dell Diagnostics dla dysku twardego z głowicami w stanie roboczym i impulsu półsinusoidalnego o długości 2 ms podczas pracy; również mierzony dla dysku twardego z zaparkowanymi głowicami i impulsu półsinusoidalnego o długości 2 ms podczas przechowywania):

Podczas pracy	110 G
Poza czasem pracy	160 G

Wysokość nad poziomem morza (maksymalna):

Podczas pracy	od -15,2 do 3048 m
Podczas przechowywania	od -15,2 do 10 668 m

Poziom zanieczyszczenia powietrza G2 lub niższy, wg definicji w ISA-S71.04-1985

Dodatek

Informacja dotycząca oficjalnej normy meksykańskiej (Official Mexican Standard, NOM) (tylko dla rynku meksykańskiego)

Poniższa informacja znajduje się na urządzeniu opisanym w niniejszym dokumencie zgodnie z oficjalną normą meksykańską (Official Mexican Standard, NOM):

Importer:

Dell México S.A. de C.V.

Paseo de la Reforma 2620 – Flat 11°

Col. Lomas Altas

11950 México, D.F.

Numer modelu	Napięcie	Częstotliwość	Pobór prądu	Napięcie wtórne	Natężenie wtórne
P14E	100–240 V – prąd przemienny	50-60 Hz	1,5 A/1,6 A/1,7 A/ 2,3 A/2,5 A	prąd stały 19,5 V	3,34 A/ 4,62 A/6,7 A

Więcej szczegółów zawarto w informacjach dotyczących bezpieczeństwa, które zostały dostarczone z komputerem.

Dodatkowe zalecenia dotyczące bezpieczeństwa można znaleźć na stronie Regulatory Compliance (Informacje o zgodności z przepisami prawnymi) w witrynie dell.com/regulatory_compliance.

Indeks

A

adresy e-mail

 pomoc techniczna **84**

adresy e-mail pomocy technicznej **84**

D

dane techniczne **96**

DataSafe Local Backup

 Basic **74**

 Professional **75**

DellConnect **83**

Dell Factory Image Restore **77**

Dell Stage **56**

Dell Support Center **67**

diagnostyczna lista kontrolna **89**

dyski CD, odtwarzanie i tworzenie **55**

dyski DVD, odtwarzanie i tworzenie **55**

104

F

funkcje oprogramowania **54**

G

Gesty

 Tabliczka dotykowa **38**

I

ISP

 dostawca usług internetowych **16**

K

kod Service Tag

 lokalizowanie **88**

komputer, konfigurowanie **5**

kontakt telefoniczny z firmą Dell **88**

kontakt z firmą Dell online **90**

kopia zapasowa i odzyskiwanie **55**

L

lampka aktywności dysku twardego **29**

lampka stanu akumulatora **29**

lampka zasilania **29**

listwy zasilające, używanie **6**

logowanie FTP, anonimowe **84**

M

możliwości komputera **54**

N

Napęd dysków optycznych

 otwór wysuwania awaryjnego **44**

Narzędzie do rozwiązywania problemów ze sprzętem **69**

nośnik przywracania systemu **76**

O

obsługa klienta **83**

opcje ponownej instalacji systemu **71**

P

podłączanie

 do Internetu **16**

połączenie sieciowe

 naprawianie **61**

połączenie z Internetem **16**

pomoc

 uzyskiwanie pomocy i wsparcia **81**

problemy, rozwiązywanie **59**

problemy ze sprzętem

 diagnozowanie **69**

problemy z oprogramowaniem **64**

problemy z pamięcią

 rozwiązywanie **63**

Indeks

problemy z zasilaniem, rozwiązywanie **62**

produkty

informacje i kupowanie **85**

przepływ powietrza, zapewnienie **5**

przygotowanie, przed rozpoczęciem **5**

przywracanie obrazu fabrycznego **77**

Przywracanie systemu **72**

R

rozwiązywanie problemów **59**

S

sieć bezprzewodowa

łączenie **12**

problemy **61**

sieć przewodowa

kabel sieciowy, podłączanie **7**

problemy **61**

sterowniki i pliki do pobrania **95**

T

Tabliczka dotykowa

Gesty **38**

U

Użycie otworu wysuwania awaryjnego **44**

W

wentylacja, zapewnienie **5**

Windows

Kreator zgodności programów **65**

Windows Mobility Center **41**

witryny pomocy technicznej

na całym świecie **83**

wysyłanie produktów

do zwrotu lub naprawy **87**

wyszukiwanie dodatkowych informacji **92**

Z

zasoby, wyszukiwanie **92**

złącze eSATA **23**

złącze HDMI **23**

zwroty gwarancyjne **86**

Wydrukowano w Polsce

www.dell.com | support.euro.dell.com



OTV00DA02

Wydrukowano w Chinach
Wydrukowano na papierze z recyklingu

www.dell.com | support.euro.dell.com



0TV00DA02